



Handhavande instruktion | Deponeringsbox TC2012  
User's Manual | Deposit Box type TC2012



## Viktigt:

- Förvara alltid koder på ett säkert ställe. Använd aldrig personliga data såsom födelsedata, telefonnummer etc.
- Förvara nyckeln på ett säkert ställe, dock inte i Deponeringsboxen.
- Efter att fel kod tryckts tre gånger försätts låset i vänteläge i fem minuter.
- Felaktigt tryckt siffra kan raderas med \* (stjärna).
- Ta ur batterierna om Deponeringsboxen inte skall vara i bruk under en längre tid.
- **Utförs programmeringen för långsamt eller med avbrott återgår låset till normalt läge. För att fortsätta programmera måste du då börja om från start.**

## Första gången Deponeringsboxen skall användas:

Vrid vredet motsols tills det tar stopp, ca 90° och öppna Deponeringsboxen. Ta bort locket över batterihållaren på dörrens insida och sätt in fyra AA/1,5V batterier (Alkaline).

## Låsa upp Deponeringsboxen med användarkod

Tryck användarkoden (fabriksinställd på 1-2-3-4) och därefter ENTER. Den gröna lampan börjar blinka, efter angiven tidsfördröjning slutar den gröna lampan att blinka och en ljudsignal ljuder. Vrid vredet motsols inom 45 sekunder tills det tar stopp, ca 90° och öppna Deponeringsboxen.

## Låsa upp Deponeringsboxen med chefskod

Tryck användarkoden (fabriksinställd på 0-0-0-0-0-0) och därefter ENTER. Den gröna lampan börjar blinka, efter angiven tidsfördröjning slutar den gröna lampan att blinka och en ljudsignal ljuder. Vrid vredet motsols inom 45 sekunder tills det tar stopp, ca 90° och öppna Deponeringsboxen.

## Tidsfördröjning och Öppningstid

Tidsfördröjning d.v.s. tiden från att koden är slagen tills det är möjligt att öppna luckan kan ställas från 0 till 99 minuter. I upplåst läge, tryck \* (stjärna) två gånger och därefter önskad tidsfördröjning. Tiden anges alltid med två tecken, 00, 01, 02, o s v, avsluta med ENTER.

Exempel:

Tidsfördröjning på fem minuter skall ställas in, \* \* 05 ENTER

Öppningstid d v s tiden efter att den gröna lampan slutat att blinka och ljudsignalen ljuder och det är möjligt att öppna luckan är fast inställd på 45 sekunder.

## Låsa Deponeringsboxen

Stäng luckan och vrid vredet medsols tills det tar stopp, ca 90°.

## Ändra användarkod

Lås upp Deponeringsboxen och låt det vara i öppet läge. Tryck ny 3 – 6 siffrig användarkod och därefter ENTER. Den gröna lampan blinkar till samtidigt som en lång ljudsignal ljuder som bekräftar att användarkoden är ändrad.

## Ändra chefskod

Lås upp Deponeringsboxen med den gamla chefskoden (fabriksinställd på 0-0-0-0-0-0) och låt den vara i öppet läge.

Tryck "0" (nolla) två gånger i snabb följd och därefter ENTER. Den gröna lampan tänds.

Tryck den gamla chefskoden (fabriksinställd på 0-0-0-0-0-0) och därefter ENTER.

Tryck den nya 6 siffriga chefskoden och därefter ENTER.

Tryck till sist den nya chefskoden en gång till och avsluta med ENTER. Den gröna lampan blinkar till samtidigt som en lång ljudsignal ljuder som bekräftar att användarkoden är ändrad.

## Batteribyte

Den röda lampan lyser med fast sken när batterierna har såpass låg spänning att det är dags att byta. Ta bort locket över batterihållaren på dörrens insida och sätt in fyra nya AA/1,5V batterier (Alkaline).

## Nödöppning med nyckel, endast i nödfall

Ta bort locket över låset, sätt in nyckeln och vrid den motsols och håll kvar i ändläget tills luckan är öppnad med vredet.

Vrid vredet motsols tills det tar stopp, ca 90° och öppna Deponeringsboxen.



## Initial Operation.

1. Open the carton box and take out the deposit box, then open the door of the deposit box.
2. Please find the battery box at the back of the door, and install 4 x AA/1,5V batteries.
3. In open position, input the 3 – 6-digit personal code and press key "**ENTER**", green indicator blink.  
Please remember your personal code for future operation.
4. Please keep the key in a safe place but not in the deposit box itself.

## Note:

- When lock is closed, any incorrect entry code will be rejected. The third incorrect entry code starts count timer ending after 5 minutes. When counter timer reaches 5 minutes, a correct personal or master code will now be accepted.
- In case of wrong entry digit, please delete it by pressing "\*".
- If the voltage of batteries is deficient, red indicator will blink, batteries have to be replaced.
- **If the programming is performed too slowly or is interrupted, the lock returns to normal mode. To continue the programming, you must start over from the beginning.**

## How To Use, General Operation

### 1. To Lock The Deposit Box

Close the door and turn the handle clockwise 90°, and the door is locked.

### 2. To Open With Personal Code

Enter the personal code (pre-selected 1-2-3-4) and press "**ENTER**". the green indicator blink for 2 minutes for delay (the time delay could be set from 0 minute to 99 minutes, see article 6), after 2 minutes, green indicator stop blinking and the buzzer emit a beep, turn the handle anticlockwise 90° in 45 seconds to open the door.

### 3. To Open With Master Code

Enter the master code (pre-selected 0-0-0-0-0-0) and press "**ENTER**". the green indicator blink for 2 minutes for delay (the time delay could be set from 0 minute to 99 minutes, see article 6), after 2 minutes, green indicator stop blinking and the buzzer emit a beep, turn the handle anticlockwise 90° in 45 seconds to open the door. If the programming is performed too slowly or is interrupted, the lock returns to normal mode. To continue the programming, you must start over from the beginning.

### 4. To Change The Personal Code

In open position of the door, the bolt is retracted, press selected 3-6 digit personal code and press key "**ENTER**". Green indicator blink means the personal code changed. If the programming is performed too slowly or is interrupted, the lock returns to normal mode. To continue the programming, you must start over from the beginning.

### 5. To Change The Master Code

In open position of the door, the bolt is retracted, double press the key "O", then press key "**ENTER**", green indicator shine, input old master code(pre-select 0-0-0-0-0-0) and press key "**ENTER**", input new 6 digit master code and press key "**ENTER**", then input the master code again and press key "**ENTER**", green indicator stop shine and buzzer emit a long beep, means master code changed successfully.

## 6. To Set Time Delay

In open position of the door, press key "\*" twice, input new time delay "xx" ("xx" is from "00" to "99") and press key "ENTER" for confirm.

## Förankring | Anchoring

Borra hål enligt figur för placering på lämplig plats.

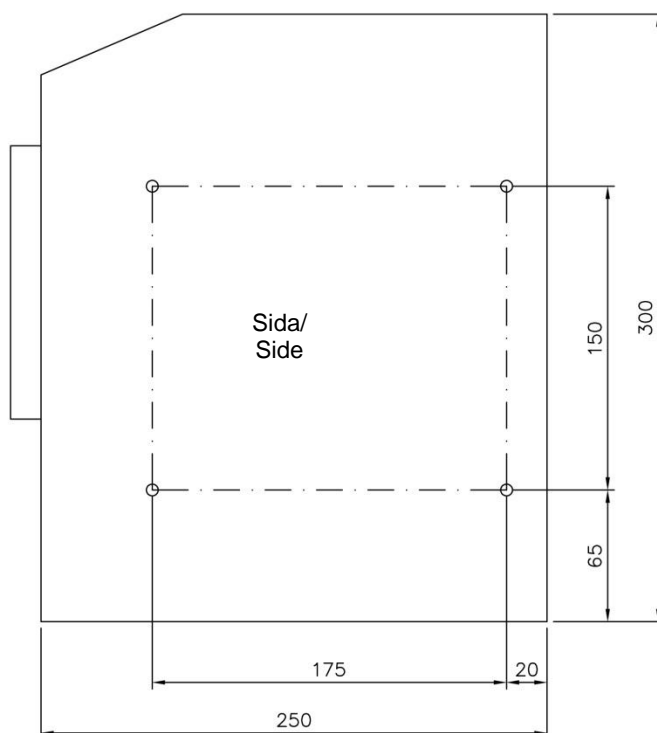
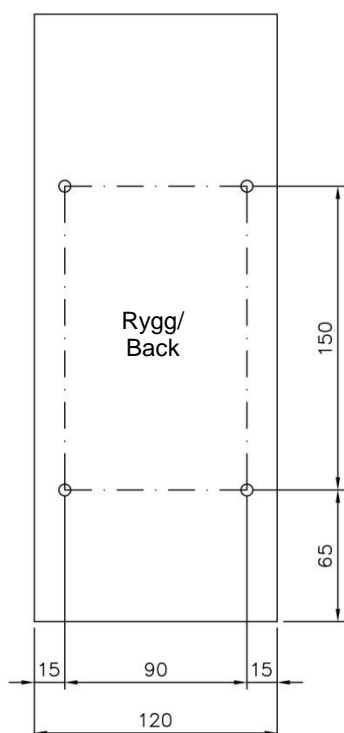

Borr  $\varnothing 6$  för att borra i Deponeringsboxen.  
Skruv SPAX-S 5x20 (eller motsvarande) i skivmaterial och plugg i betong.  
Gängad skruv i t.ex. stålstativ.

Skruva Alltid från boxens insida.

Drill with  $\varnothing 6$  to drill in the Deposit Box.  
Screw as best fits in the material where the Box will be installed.

Always put the screws from inside of the Box.

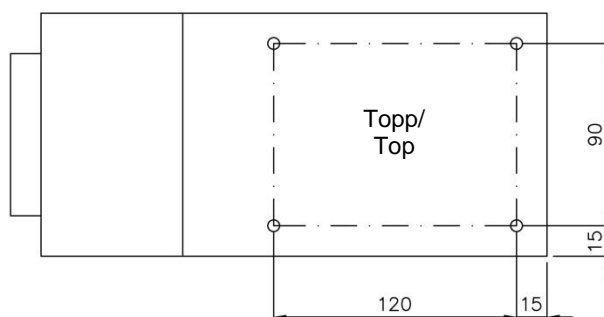

### Head office Robur Safe AB

Lundbyvägen 8  
SE-311 68 SLÖNGE  
Tel: +46 346 260 260  
Fax: +46 346 260 222

[info@robursafe.com](mailto:info@robursafe.com)

[www.robursafe.com](http://www.robursafe.com)