

SE	Bruksanvisning
DK	Betjeningsvejledning
NO	Bruksanvisning
FI	Käyttöohjeet ja osaluettelo
EE	Kasutusjuhend
LV	Instrukcija/Lietošanas pamācība
LT	Eksploatacijos instrukcija
CZ	Návod k obsluze
SK	Návod na použitie
AT/DE	Gebrauchsanleitung
PL	Instrukcja obsługi
GB	Operating Instructions
IE	Operating Instructions



Bruksanvisning

[30130] Hydraulisk fatkärra



Obs! Ägare och användare MÅSTE läsa och förstå den här manualen innan produkten används.

Version 1.0



Tack för att du valde vår hydrauliska fatkärra. Läs denna bruksanvisning innan användning för din säkerhet och korrekt användning.

Obs!

All data och information är baserad på vad som fanns tillgänglig vid tryckning av denna bruksanvisning. Fabriken förbehåller sig rätten att förändra produkten utan vidare meddelande. Kontrollera med fabriken för eventuella uppdateringar.

Denna hydrauliska fatkärra är avsedd till att klämma fast, transportera och stapla fat på fabriker, lager eller liknande.

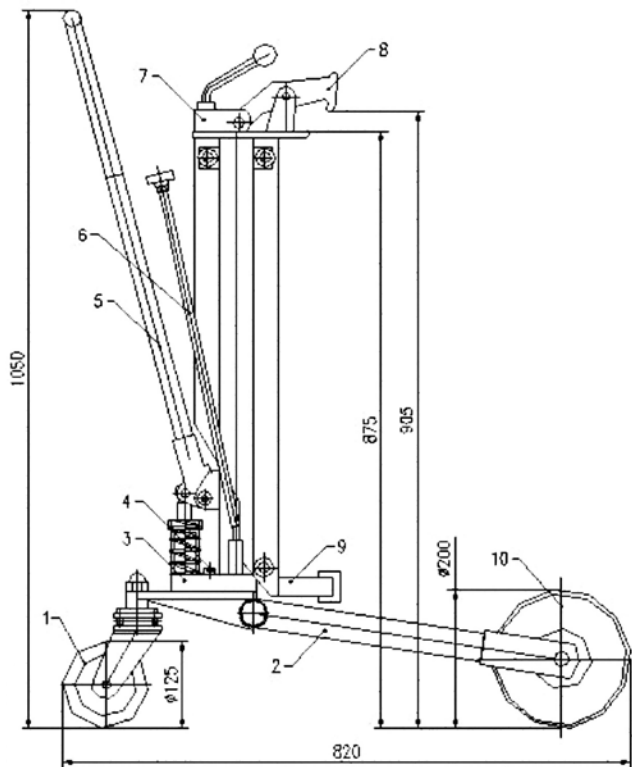

1. ÖVERBLICK AV KONSTRUKTION OCH DELAR

Nr.	Beskrivning
1	Styrhjul
2	Chassi
3	Hydraulcylinder
4	Skruv
5	Handtag
6	Sänkspak
7	Kulhandtag
8	Gripklo
9	Stöd
10	Hjul

2. SPECIFIKATIONER

Lyftkapacitet	250kg/550lbs
Lyfthöjd	330mm/13"
Max fatdiameter	572mm/22.5"
Max fathöjd	915mm/36"
Nettovikt	40kg/88lbs

3. SKYDDSÅTGÄRDER

- 3.1 Använd aldrig fatkärran om den är skadad eller defekt.
- 3.2 Använd den hydrauliska fatkärran på fast och plant golv.
- 3.3 Överlasta ej.
- 3.4 Fatkärran skall endast förflyttas när gripklon är ordentligt fast i fatet.

4. ANVÄNDNING

1. Lyft av fat

Skruva styrspaken medurs och flytta fatkärran så att stativet (nr. 2) kommer i kontakt med fatet. Tryck upprepat på handtaget (nr. 5) och pumpa upp stativet så att den övre kanten på fatet är mellan gripklon och klon på övre delen av stativet (nr. 2).

Tryck på kulhandtaget som är kopplad till gripklon (nr. 8). Låt gripklon kroka i fatet och lås fast gripklon ordentligt (nr. 8). Pumpa upp stativet (nr. 3) med handtaget (nr. 5) och fatet lyfts.

2. Förflyttning

Tryck / dra i handtaget (nr. 5) för att förflytta fatkärran. (Naturligtvis, om så är nödvändigt, kan operatören vrida handtaget för att ändra fatkärrans riktning.) För säkerhets skull rekommenderas att fatet är upphissat så lågt som möjligt vid förflyttning av fatkärran.

3. Nedsänkning av fat

Skruva långsamt sänkspaken (nr. 6) moturs och sänk ned fatet till golvet. Dra kulhandtaget bakåt till olåst läge för att frigöra gripklon. VARNING! Skruva ej fort moturs med sänkspaken, (nr. 6), för att undvika skador på fat eller fatkärra.

5. UNDERHÅLL

- 5.1 Kontrollera rutinmässigt chassit (nr. 2) och fram och bakhjul. Kontrollera noggrant att bakre hjulet är ordentligt fast.
- 5.2 Kontrollera rutinmässigt efter läckage.
- 5.3 Det rekommenderas att byta hydraulolja när man byter packning. Använd ekvivalent hydraulolja med motsvarande prestanda enl. tabell.

Temperatur	Hydraulolja
-5 °C - +45 °C	L-HM68 Hydraulolja (ekvivalent med ISO VG68)
-15 °C - -5 °C	L-HM46 Hydraulolja (ekvivalent med ISO VG46)

- 5.4 Kontrollera rutinmässigt gripklon och byt ut klon om den är utsliten.
- 5.5 Kontrollera rutinmässigt alla fästpunkter såsom stift och fästansordningar.

6. MONTERING

Förbered nödvändiga verktyg före montering.

- 6.1 Plocka ut delarna ur kartongen i följande ordning.

A	Chassi
B	Hydraulcylinder
C	Stativ
D	Handtag
E	Monteringsdetaljer

- 6.2 Montera hydraulcylindern (b) på chassit med fästansordningarna (e).
- 6.3 Placera stativet (c) på hydraulcylindern (b) och montera ihop dem med monteringsdetaljerna.
- 6.4 Montera handtaget (d) på hydraulcylindern (b) och fixera dem ordentligt.

SPRÄNGSKISS OCH RESERVDLSLISTA

Nr.	Beskrivning
1	Mutter
2	Bricka
3	Hjul
4	Stativ
5	Pinbult
6	Låsring
7	Klämring
8	Framhjul
9	Kullager
10	Bult
11	Kopparring
12	Stålfjäder
13	Stålkula
14	Länkfäste
15	Fäste
16	Stålfjäder
17	Justeringskrav
18	Mutter
19	Låsring
20	Axel
21	O-ring
22	Skruv
23	Rulle
24	Rulltapp
25	Lager
26	Mutter
27	Handtag
28	Lager
29	Rulle
30	Pinbult
31	Låsring
32	Kullagerrör
33	Pinbult
34	Låsring
35	Klämring
36	Stålfjäder
37	Låsring
38	Axel
39	Rulle
40	Kullager
41	Handtagskula
42	Kulhandtag
43	Kolvstång
44	Dammtät packning
45	O-ring
46	Låsring
47	Inre bussning
48	Inre cylinder
49	Fykantsplatta
50	Litet fäste
51	Yttre cylinder
52	Ventilinsats
53	Stift
54	O-ring
55	Stålkula
56	Rör
57	Pumpstomme
58	Pumpbussning
59	Ring
60	O-ring
61	Dammtät packning
62	Fjäder
63	Pumplock
64	Pumpstav
65	Mutter
66	Pumpfot
67	Pinbult till pump
68	Smörjnippel
69	Bult
70	Mutter
71	Låsring
72	Lager
73	Rulle
74	Pinbult
75	Handtag

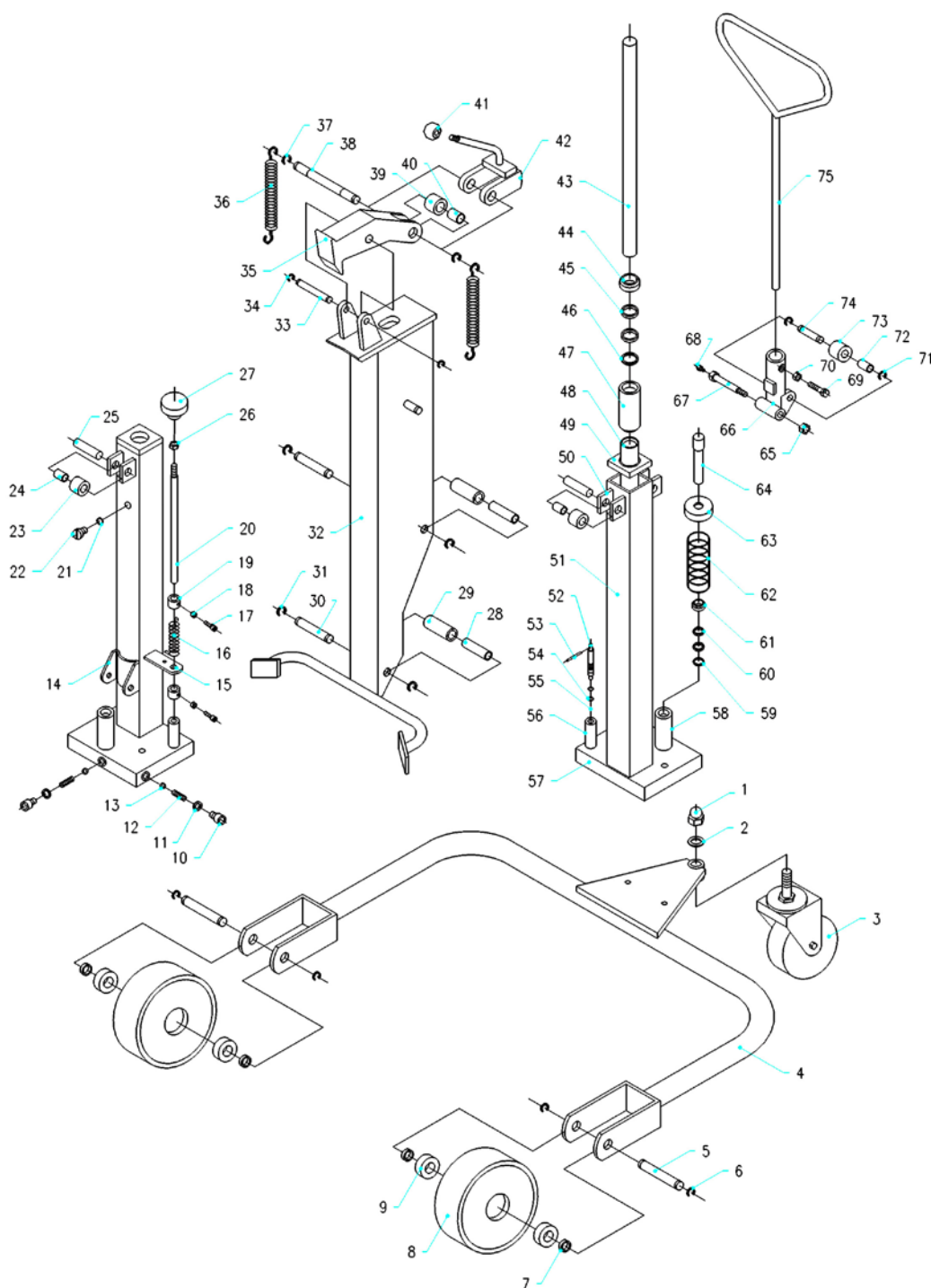

54	O-ring
55	Stålkula
56	Rör
57	Pumpstomme
58	Pumpbussning
59	Ring
60	O-ring
61	Dammtät packning

62	Fjäder
63	Pumplock
64	Pumpstav
65	Mutter
66	Pumpfot
67	Pinbult till pump
68	Smörjnippel
69	Bult

70	Mutter
71	Låsring
72	Lager
73	Rulle
74	Pinbult
75	Handtag



Försäkran om överensstämmelse

AJ Produkter AB försäkrar härmed att:

Produkt: Hydraulisk fatkärra
Artikel nr.: 30130 (DT250)
Överensstämmer med direktiv: 2006/42/EC
Harmoniserande standarder: -
Tillverkare: Hardlift Equipment Co., Ltd.
Datong Road, Binhu District
Wuxi, Jiangsu
China

Halmstad 2016-03-01

Edward Van Den Broek
Product Manager, AJ Produkter AB



AJ Produkter AB
301 82 Halmstad, Sweden
www.ajprodukter.se

Betjeningsvejledning

[30130] Hydraulisk tromletransportør



Bemærk: Ejer og operatør SKAL læse og forstå denne driftsanvisning før brug af dette produkt.

Udgave 1.0



OVERRASKENDE MEGET™

Tak, fordi du har valgt vores tromlegriber. Af hensyn til sikkerhed og korrekt anvendelse bedes du læse brugsanvisningen grundigt igennem før brugen af produktet.

Bemærk!

Alle oplysninger i denne vejledning er givet ud fra de tilgængelige data på udgivelsestidspunktet. Fabrikken forbeholder sig til enhver tid ret til at foretage ændringer på egne produkter uden forudgående varsel og godkendelse. Kontakt fabrikken for at få besked om eventuelle opdateringer. Denne hydrauliske tromletransportør er beregnet til at fastholde, transportere og stable tønder på fabrikker, lagre og lignende.

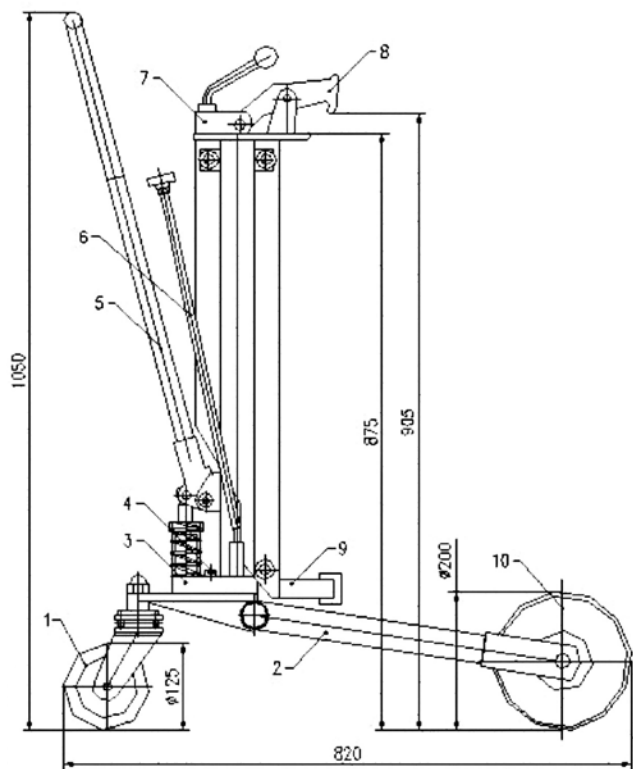

1. BESKRIVELSE AF KONSTRUKTION OG RELEVANTE DELE

Nr.	Beskrivelse
1	Styrehjul
2	Chassis
3	Hydraulikcylinder
4	Skrue
5	Håndtag
6	Sænkestang
7	Kuglehåndtag
8	Gribeklo
9	Støtte
10	Hjul

2. SPECIFIKATIONER

Løfteevne	250 kg
Løftehøjde	330 mm
Maks. tromlediameter	572 mm
Maks. tromlelængde	915 mm
Nettovægt	40 kg

3. SIKKERHEDSFORANSTALTNINGER

- 3.1 Anvend aldrig tromletransportøren, hvis den er beskadiget eller defekt.
- 3.2 Brug altid tromletransportøren på et fast og fladt gulv.
- 3.3 Undgå overlæsning.
- 3.4 Først når løftekloen holder tromlen godt fast, kan du flytte tromletransportøren.

4. BETJENING

1. Løft af tromle

Drej joysticket med uret, og flyt så transportøren for at få løfterammen (nr. 2) i kontakt med tromlen. Tryk gentagne gange på håndtaget (nr. 5) for at pumpe løfterammen (nr. 2) op, så tromlens øverste kant er mellem løftekloens tænder og tænderne på den øverste ende af løfterammen (nr. 2). Skub så til den kugleformede knop, der er forbundet til løftekloen (nr. 8), for at få løftekloen til at holde tromlen godt fast og for at få den kugleformede knop til at fastlåse løftekloen (nr. 8). Fortsæt med at pumpe løfterammen (nr. 3) op med håndtaget (nr. 5) for at løfte tromlen.

2. Transport

Skub/træk i håndtaget (nr. 5) for at flytte transportøren til bestemmelsesstedet. (Selvfølgelig kan brugeren om nødvendigt dreje håndtaget for at ændre transportørens bevægelsesretning.) For en sikkerheds skyld anbefaler vi at flytte den lastede transportør, mens tromlens position er så lav som muligt.

3. Sæt tromlen ned.

Drej langsomt joysticket (nr. 6) mod uret, og sænk tromlen, indtil den står på gulvet. Træk den kugleformede knop tilbage i oplåst position for at åbne løftekloen.

Advarsel: Det er forbudt at dreje joysticket (nr. 6) hurtigt mod uret, da det kan gøre skade på tromlen eller transportøren.

5. VEDLIGEHOLDELSE

- 5.1 Foretag rutinekontrol af understellet (nr. 2) og for- og baghjul. Sørg især for, at styrehjulet bagtil er stramt.
- 5.2 Foretag rutinekontrol af emballage.
- 5.3 Det er muligt og anbefalet at skifte hydraulikolie, mens du skifter emballage. Vi foreslår at bruge hydraulikolie af tilsvarende kvalitet.

Brug hydraulikolietype i henhold til nedenstående temperaturskala.

Temperatur	Hydraulikolie
-5 °C - +45 °C	L-HM68 hydraulikolie (svarende til ISO VG68)
-15 °C - -5 °C	L-HM46 hydraulikolie (svarende til ISO VG46)

- 5.4 Foretag rutinekontrol af løftekloens tand. Udskift tanden, hvis den er betydeligt nedslidt.
- 5.5 Foretag rutinekontrol af alle de samlende dele som f.eks. splitter og fastgørelseselementer.

6. MONTERING

Noget nødvendigt værktøj skal gøres klar før montering.

- 6.1 Tag alle delkomponenterne ud af kassen én efter én.

A	Understel
B	Hydraulikcylinder
C	Løfteramme
D	Håndtag
E	Stålsele, splitter

- 6.2 Monter hydraulikcylinder (b) på understel med fastgørelseselementer (e).
- 6.3 Placer løfteramme (c) på hydraulikcylinder (b), og saml dem så med stålsele, split og bøjle.
- 6.4 Monter håndtag (d) på hydraulikcylinder (b), og fastgør dem omhyggeligt til hinanden.

EKSPLOSIONSTEGNING OG RESERVEDELSLISTE

Nr.	Beskrivelse
1	Møtrik
2	Spændeskive
3	Hjul
4	Understel
5	Split
6	Ring
7	Klemring
8	Forhjul
9	Leje
10	Bolt
11	Kobberring
12	Fjeder
13	Stålkugle
14	Forbindelsesplade
15	Positioneringsplade
16	Fjeder
17	Positioneringsbolt
18	Møtrik
19	Positioneringsring
20	Aksel
21	O-ring
22	Bolt
23	Oprulningsstang
24	Rullestift
25	Leje
26	Møtrik
27	Håndtag
28	Leje
29	Rulle
30	Split
31	Ring
32	Lejerør
33	Split
34	Ring
35	Klemring
36	Fjeder
37	Ring
38	Ring
39	Ring
40	Leje
41	Kugle
42	Løftebræt
43	Stempelstang
44	Støvresistent ring
45	O-ring
46	Ring
47	Indvendig bøsning
48	Indvendig cylinder
49	Firkantet plade
50	Lille plade
51	Udvendig cylinder
52	Ventilkerne
53	Split
54	O-ring
55	Stålkugle
56	Rør
57	Pumpelegeme
58	Pumpebøsning
59	Ring
60	O-ring
61	Støvresistent ring
62	Fjeder
63	Dækplade til pumpe
64	Pumpestang
65	Møtrik
66	Pumpebasis
67	Pumpelegeme
68	Olienippel
69	Bolt
70	Møtrik
71	Ring
72	Leje
73	Pumpering
74	Split
75	Håndtagsstang

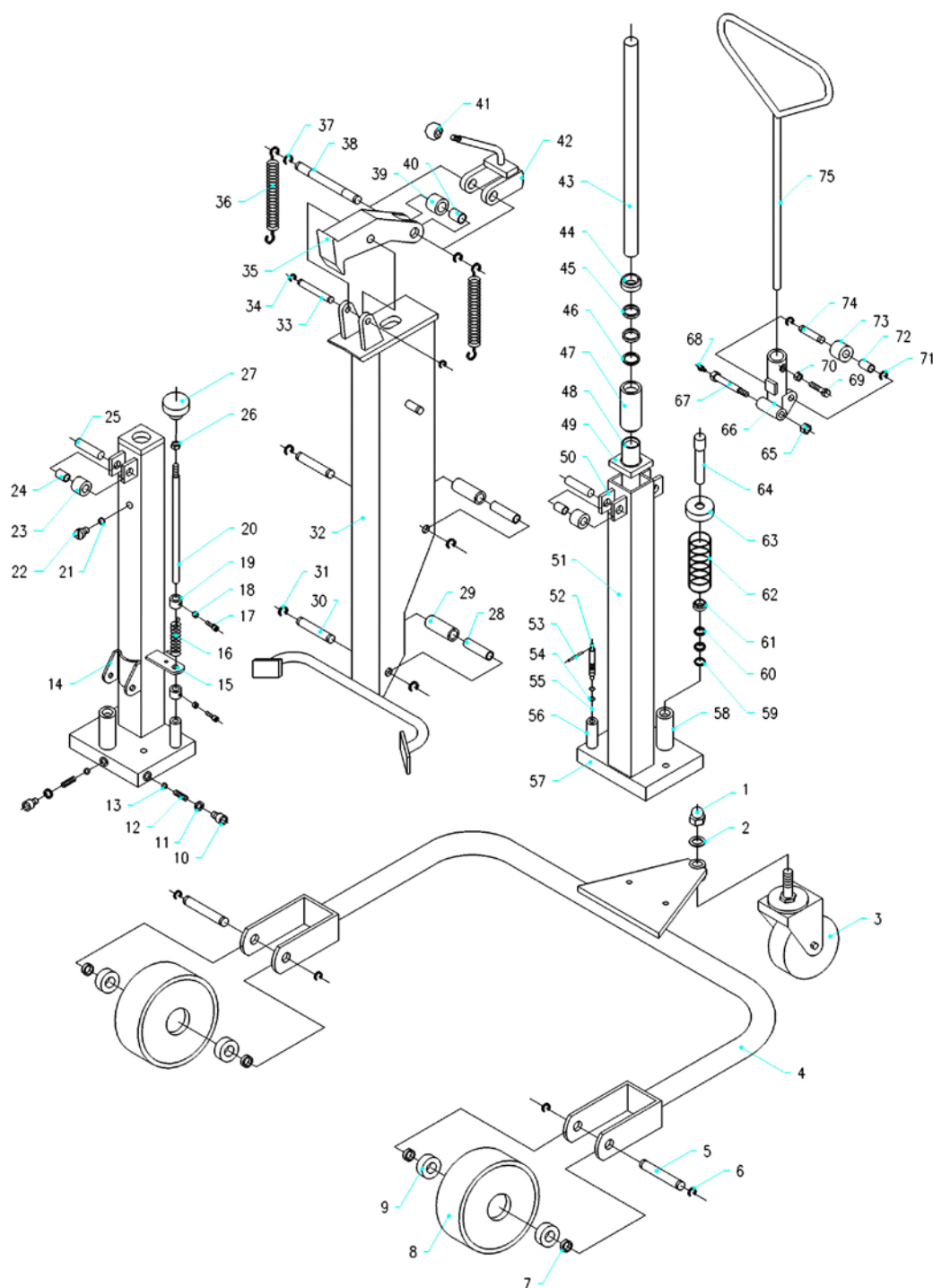

54	O-ring
55	Stålkugle
56	Rør
57	Pumpelegeme
58	Pumpebøsning
59	Ring
60	O-ring
61	Støvresistent ring

62	Fjeder
63	Dækplade til pumpe
64	Pumpestang
65	Møtrik
66	Pumpebasis
67	Pumpelegeme
68	Olienippel
69	Bolt

70	Møtrik
71	Ring
72	Leje
73	Pumpering
74	Split
75	Håndtagsstang



Overensstemmelseserklæring

AJ Produkter AB bekræfter hermed, at:

Produkt: Hydraulisk tromletransportør
Art.nr.: 30130 (DT250)
Svarer til direktiv: 2006/42/EC
Harmoniserede standarder: -
Producent: Hardlift Equipment Co., Ltd.
Datong Road, Binhu District
Wuxi, Jiangsu
China

Halmstad, d. 1/3-2016

Edward Van Den Broek
Produktchef, AJ Produkter AB



AJ Produkter AB
301 82 Halmstad, Sweden
www.ajprodukter.dk

Bruksanvisning

[30130] Hydraulisk fatflytter



NB! Eier og operatør MÅ lese og forstå bruksanvisningen før produktet tas i bruk.

Versjon 1.0



OVERRASKENDE MYE™

Takk for at du valgte vår hydrauliske fatflytter. For din egen sikkerhet og for riktig bruk må du lese bruksanvisningen før bruk.

Merk!

All informasjon i denne bruksanvisningen er basert på informasjonen som var tilgjengelig da den ble produsert. Fabrikken forbeholder seg retten til å modifisere produktet uten ytterligere forvarsel og uten at det kan føre til sanksjoner. Forhør deg med fabrikken om eventuelle oppdateringer. Denne hydrauliske fatflytteren er beregnet for å klemme fast, transportere og stable fat på fabrikker, lager eller liknende.

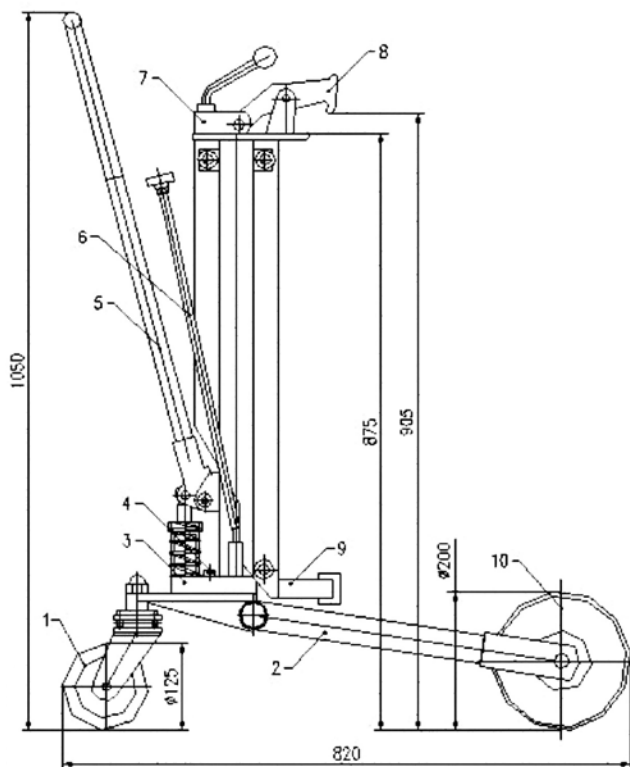

1. STRUKTUR OG BESKRIVELSE AV RELEVANTE DELER

Nr.	Beskrivelse
1	Styrehjul
2	Ramme
3	Hydraulisk sylinder
4	Skrue
5	Håndtak
6	Senkespak
7	Kulehåndtak
8	Gripeklo
9	Støtte
10	Hjul

2. SPESIFIKASJONER

Løftekapasitet	250kg/550lbs
Løftehøyde	330mm/13"
Maks. fatdiameter	572mm/22.5"
Maks. fatlengde	915mm/36"
Nettovekt	40kg/88lbs

3. FORHOLDSREGLER

- 3.1 Bruk aldri fatflytteren om den er skadet eller defekt.
- 3.2 Den hydrauliske fatflytteren må alltid brukes på flatt og hardt gulv.
- 3.3 Den må ikke overbelastes.
- 3.4 Fatet må ikke flyttes før klemmen har tatt godt tak rundt det.

4. BRUK

1. Løfte fat

Før styrestykket med urviseren, og flytt enheten slik at løfterammen (nr. 2) får kontakt med fatet. Trykk gjentatte ganger på håndtaket (nr. 5) for å pumpe opp løfterammen slik at den øvre kanten av fatet er mellom klemmens tenner og tennene på den øvre delen av løfterammen (nr. 2). Trykk på knotten som er koblet til klemmen (nr. 8) slik at klemmen tar godt tak i fatet og låses. Fortsett å pumpe opp løfterammen (nr. 3) ved hjelp av håndtaket (nr. 5) for å løfte fatet.

2. Transport

Trekk eller skyv på håndtaket (nr. 5) for å flytte fatet til ønsket sted. (Ved behov kan operatøren bruke håndtaket for å endre retning.) Av sikkerhets hensyn anbefales det å transportere flytteren med fatet plassert så lavt som mulig.

3. Senke fatet

Før senkespaken (nr. 6) sakte mot urviseren, og senk fatet til det står på gulvet. Før knotten tilbake til ulåst stilling slik at klemmen frigjøres. Advarsel: Senkespaken (nr. 6) må ikke føres raskt mot urviseren da det kan føre til skader på fatet og flytteren.

5. VEDLIKEHOLD

- 5.1 Chassiset (nr. 2) og fremre hjul må inspiseres regelmessig. Det er spesielt viktig at bakre trinse sitter godt fast.
- 5.2 Gjennomfør regelmessige inspeksjoner av pakningen.
- 5.3 Det anbefales å skifte hydraulikkolje når pakningen skiftes. Det anbefales å bruke hydraulikkolje av samme type.

Annen hydraulikkolje kan brukes i henhold til temperaturoversikten under.

Temperatur	Hydraulikkolje
-5 °C - +45 °C	L-HM68 hydraulikkolje (tilsvarer ISO VG68)
-15 °C - -5 °C	L-HM46 hydraulikkolje (tilsvarer ISO VG46)

- 5.4 Klemmens tenner må inspiseres regelmessig. De må skiftes hvis slitassen er alvorlig.
- 5.5 Gjennomfør rutinemessig inspeksjon av alle tilkoblingsdeler som pinner og festedeler.

6. MONTERING

Forbered nødvendig verktøy før montering.

- 6.1 Plukk delene ut av emballasjen i følgende rekkefølge.

A	Ramme
B	Hydraulisk sylinder
C	Stativ
D	Håndtak
E	Monteringsdetaljer

- 6.2 Monter den hydrauliske sylindren (b) på rammen med festeanordningene (e).
- 6.3 Plasser stativet (c) på den hydrauliske sylindren (b) og monter dem sammen med monteringsdetaljene.
- 6.4 Monter håndtaket (d) på den hydrauliske sylindren (b) og fest godt.

DELEVISNING OG DELELISTE

Nr.	Beskrivelse
1	Mutter
2	Skive
3	Hjul
4	Chassis
5	Pinne
6	Ring
7	Klemring
8	Fronthjul
9	Lager
10	Bolt
11	Kobberring
12	Fjær
13	Stålkule
14	Lenkebrett
15	Plasseringsbrett
16	Fjær
17	Plasseringsbolt
18	Mutter
19	Plasseringsring
20	Aksling
21	O-ring
22	Bolt
23	Rull
24	Rullpinne
25	Lager
26	Mutter
27	Håndtak
28	Lager
29	Rull
30	Pinne
31	Ring
32	Lagerrør
33	Pinne
34	Ring
35	Klemring
36	Fjær
37	Ring
38	Ring
39	Ring
40	Lager
41	Ball
42	Hevebrett
43	Stempelstang
44	Støvsikker ring
45	O-ring
46	Ring
47	Innvendig foring
48	Innvendig sylinder
49	Firkantbrett
50	Lite Brett
51	Utvendig sylinder
52	Ventilkjerne
53	Pinne
54	O-ring
55	Stålkule
56	Rør
57	Pumpehus
58	Pumpeforing
59	Ring
60	O-ring
61	Støvsikker ring
62	Fjær
63	Pumpedeksel
64	Pumpehull
65	Mutter
66	Pumpebase
67	Pumpepinne
68	Oljenippel
69	Bolt
70	Mutter
71	Ring
72	Lager
73	Pumpering
74	Pinne
75	Håndtak

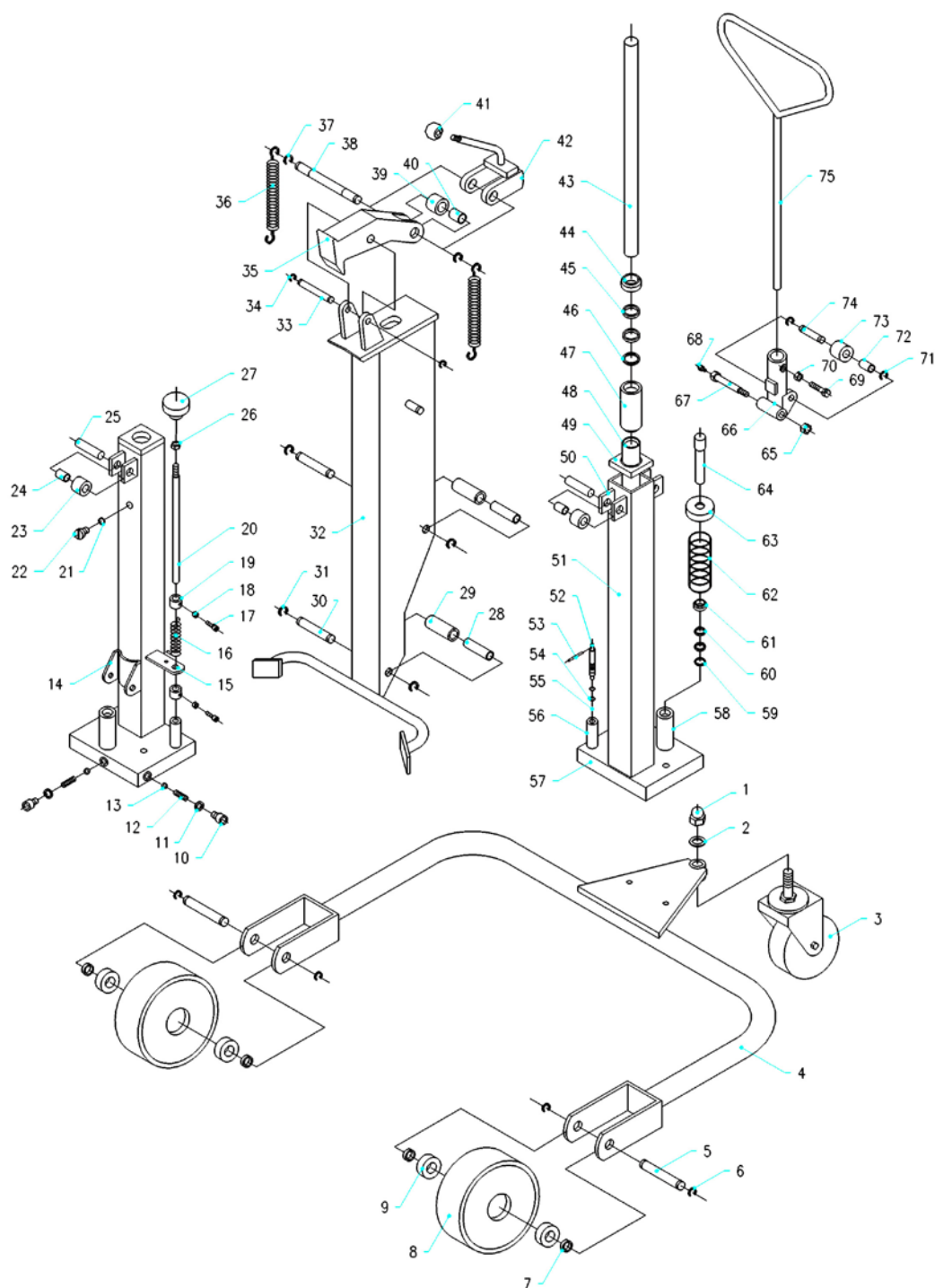

54	O-ring
55	Stålkule
56	Rør
57	Pumpehus
58	Pumpeforing
59	Ring
60	O-ring
61	Støvsikker ring

62	Fjær
63	Pumpedeksel
64	Pumpehull
65	Mutter
66	Pumpebase
67	Pumpepinne
68	Oljenippel
69	Bolt

70	Mutter
71	Ring
72	Lager
73	Pumpering
74	Pinne
75	Håndtak



Samsvarserklæring

AJ Produkter AB bekrefter med dette at:

Produkt:	Hydraulisk fatflytter
Artnr:	30130 (DT250)
Oppfyller krav:	2006/42/EC
Tilsvarende standard:	-
Produsent:	Hardlift Equipment Co., Ltd. Datong Road, Binhu District Wuxi, Jiangsu China

Halmstad 01-03-2016

Edward Van Den Broek
Produktsjef, AJ Produkter AB



AJ Produkter AB
301 82 Halmstad, Sweden
www.ajprodukter.no

Käyttöohjeet ja osaluettelo

[30130] Hydraulinen tynnyrikuljetin



Huom! Tutustu huolella ohjeisiin ennen tuotteen käyttöönottoa.

Versio 1.0



YLLÄTTÄVÄN PALJON™

Kiitos, että olet valinnut tynnyrikuljettimemme. Turvallisuuden ja oikean toiminnan takaamiseksi, lue käyttöohje huolellisesti läpi ennen käyttöä.

Huomio!

Kaikki näissä ohjeissa annetut tiedot perustuvat painohetkellä saatavilla olleisiin tietoihin. Tehdas pidättää oikeuden muokata omia tuotteitaan koska tahansa ilman eri ilmoitusta tai mitään erillisiä lupia. Tarkista tehtaalta mahdolliset käyttöohjeeseen tehdyt päivitykset.

Tämä hydraulinen tynnyrikuljetin on tarkoitettu kuljettamaan ja pinoamaan tynnyreitä tehtaissa, varastoissa ja vastaavissa olosuhteissa.

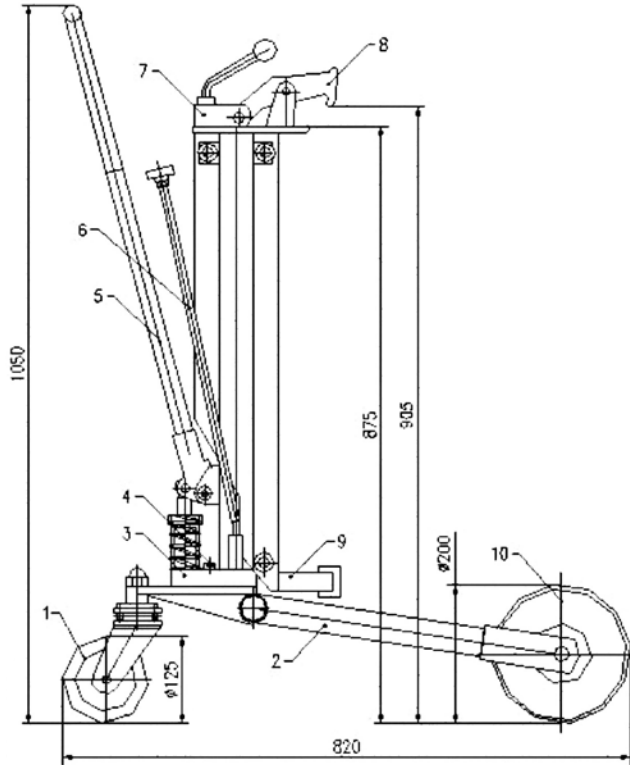

1. RAKENNE JA PÄÄOSIEN KUVAUS

Nro	Kuvaus
1	Kääntöpyörä
2	Haarukan alusta
3	Hydraulisyliinteri
4	Ruuvi
5	Otin
6	Purkausohjain
7	Vipu
8	Puristin
9	Tuki
10	Pyörä

2. TEKNISET TIEDOT

Nostokapasiteetti	250 kg/550 lbs
Nostokorkeus	330 mm/13"
Maks. tynnyrihalkaisija	572 mm/22,5"
Maks. tynnyrin pituus	915 mm/36"
Nettopaino	40 kg/88 lbs

3. VAROTOIMET

- Älä koskaan käytä vioittunutta tuotetta.
- Käytä hydraulista tynnyrikuljetinta aina kestäväällä ja tasaisella alustalla.
- Älä ylikuormita.
- Kuljetinta voidaan liikuttaa vasta, kun kiinnike on lujasti kiinni tynnyrissä.

4. KÄYTTÖ

1. Tynnyrin nosto

Kierrä ohjausvipua myötäpäivään, liikuta kuljetinta niin, että nostorunko (osanro. 2) koskettaa tynnyriin. Paina kahvaa (osanro. 5) toistuvasti nostorungon pumppaamiseksi ylös niin, että tynnyrin yläreuna on kiinnikkeen hampaiden ja nostorungon (osanro. 2) yläreunan välissä.

Paina sitten kiinnikkeeseen (osanro. 8) kiinnitettyä nuppia, jotta kiinnike tarttui tynnyriin ja nappi lukitsi kiinnikkeen (osanro. 8). Jatka nostorungon (osanro. 3) pumppaamista ylös kahvalla (osanro. 5) ja tynnyri nousee ylös.

2. Kuljetus

Työnnä / vedä kahvaa (osanro. 5) kuljettimen siirtämiseksi haluttuun paikkaan. (Käyttäjä voi tarvittaessa kääntää kahvaa kuljettimen suunnan vaihtamiseksi). Turvallisuuden vuoksi suosittelemme, että kuormattua kuljetinta liikutetaan tynnyri mahdollisimman alhaalla.

3. Tynnyrin laskeminen alas

Kierrä ohjausvipua (osanro. 6) vastapäivään, kunnes tynnyri on lattialla. Vedä nuppia taaksepäin kiinnikkeen vapauttamiseksi.

Varoitus: Ohjausvipua (osanro. 6) ei saa kiertää vastapäivään nopeasti, jos tynnyri tai kuljetin on vaurioitunut.

5. HUOLTO

- Tarkista runko (osanro. 2) ja etu- ja takapyörät säännöllisesti. Tarkista etenkin, että takapyörät ovat ehjät.
- Tarkista tiiviste säännöllisesti.
- Suosittellemme, että hydraulioöljy vaihdetaan tiivisteiden vaihdon yhteydessä. Suosittelemme vastaavanlaatuista hydraulioöljyn käyttämistä.

Käytä alla olevien lämpötilasuositusten mukaista hydraulioöljyä.

Lämpötila	Hydraulioöljy
-5 °C - +45 °C	L-HM68 Hydraulioöljy (Vastaa ISO VG68)
-15 °C - -5 °C	L-HM46 Hydraulioöljy (Vastaa ISO VG46)

- Tarkista kiinnikkeen hampaat säännöllisesti. Vaihda erittäin kulunut hammas.
- Tarkista kaikki liitäntäosat, kuten tappikiinnikkeet säännöllisesti.

6. KOKOONPANO

Osa työkaluista on valmistettava ennen asennusta.

- Poista kaikki alikokoonpanot laatikosta seuraavassa järjestyksessä.

A	Chassi
B	Hydraulicylinder
C	Stativ
D	Handtag
E	Monteringsdetaljer

- Asenna hydraulisyliinteri (b) runkoon kiinnikkeillä (e).
- Aseta nostorunko (c) hydraulisyliinteriin (b) ja asenna ne teräspalkilla, tapilla ja kiinnikkeellä.
- Asenna kahva (d) hydraulisyliinteriin (b) ja kiristä ne kireälle.

RÄJÄYTYSKUVA JA OSALUETTELO

Nro.	Nimike
1	Mutteri
2	Aluslevy
3	Pyörä
4	Runko
5	Tappi
6	Rengas
7	Kiinnitysrenkas
8	Etupyörä
9	Laakeri
10	Pultti
11	Kuparirengas
12	Jousi
13	Teräskuula
14	Yhdyslevy
15	Sijoituslevy
16	Jousi
17	Sijoituspultti
18	Mutteri
19	Sijoitusrenkas
20	Akseli
21	O-renkas
22	Pultti
23	Ylös-rulla
24	Rullatappi
25	Laakeri
26	Mutteri
27	Kahva
28	Laakeri
29	Rulla
30	Tappi
31	Rengas
32	Laakeriputki
33	Tappi
34	Rengas
35	Kiinnitysrenkas
36	Jousi
37	Rengas
38	Rengas
39	Rengas
40	Laakeri
41	Kuula
42	Nostolevy
43	Männänvarsi
44	Pölytiivis rengas
45	O-renkas
46	Rengas
47	Sisäholkki
48	Sisäsylinteri
49	Neliölevy
50	Pienilevy
51	Ulkosylinteri
52	Venttiilin ydin
53	Tappi
54	O-renkas
55	Teräskuula
56	Putki
57	Pumpun runko
58	Pumpun holkki
59	Rengas
60	O-renkas
61	Pölytiivis rengas
62	Jousi
63	Pumpun suoja
64	Pumpun varsi
65	Mutteri
66	Pumpun alusta
67	Pumpun tappi
68	Öljynippa
69	Pultti
70	Mutteri
71	Rengas
72	Laakeri
73	Pumpun rengas
74	Tappi
75	Kahvan varsi

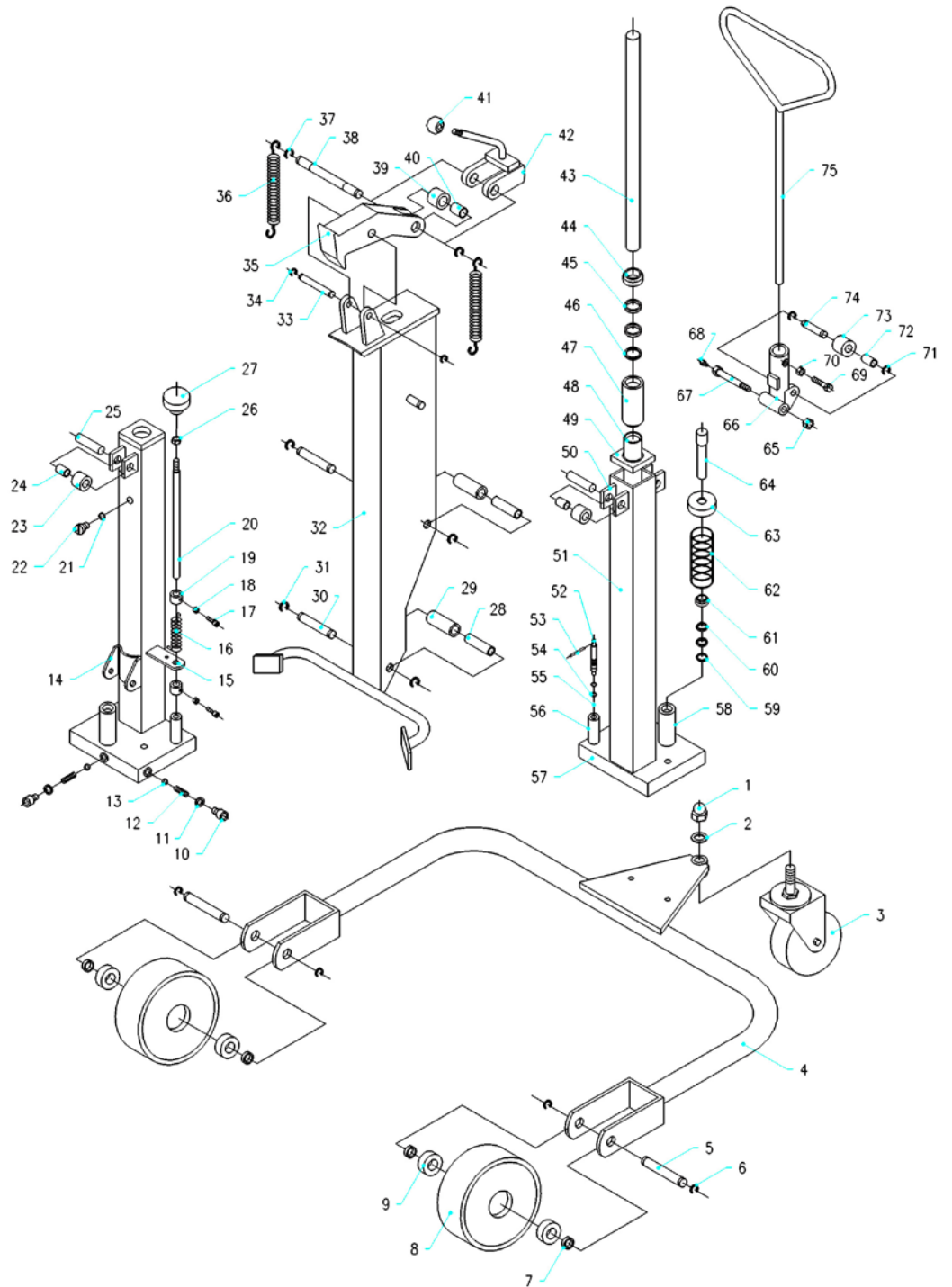

54	O-renkas
55	Teräskuula
56	Putki
57	Pumpun runko
58	Pumpun holkki
59	Rengas
60	O-renkas
61	Pölytiivis rengas

62	Jousi
63	Pumpun suoja
64	Pumpun varsi
65	Mutteri
66	Pumpun alusta
67	Pumpun tappi
68	Öljynippa
69	Pultti

70	Mutteri
71	Rengas
72	Laakeri
73	Pumpun rengas
74	Tappi
75	Kahvan varsi



Vaatimustenmukaisuusvakuutus

AJ Produkter AB vakuuttaa, että:

Tuote:	Hydraulinen tynnyrikuljetin
Tuotenumero:	30130 (DT250)
Vastaa direktiiviä:	2006/42/EC
Yhdenmukaisilla standardeilla:	-
Valmistaja:	Hardlift Equipment Co., Ltd. Datong Road, Binhu District Wuxi, Jiangsu China

Halmstad, 1.3.2016

Edward Van Den Broek
Product Manager, AJ Produkter AB



AJ Produkter AB
301 82 Halmstad, Sweden
www.ajtuotteet.fi

Kasutusjuhend

[30130] Hüdrauliline vaadikäru



NB! Toote omanik ja kasutaja PEAVAD läbi lugema ja mõistma antud kasutusjuhendit enne töö alustamist.

Version 1.0



ÜLLATAVALT PALJU™

Täname teid antud seadme kasutamise eest. Palun lugege juhend läbi enne tööle asumist.

NB!

Antud info on käesoleval momendil kättesaadavate andmete põhine. Tootjal on õigus muuta juhendit ja muid andmeid igal ajal sellest ette teatamata ilma, et sellega kaasneks mingeid sanktsioone. Soovitame alati kontrollida võimalikke uuendusi. Antud seade on mõeldud vaatide laadimiseks, tõstmiseks ning transportimiseks tehastes ja laduses.

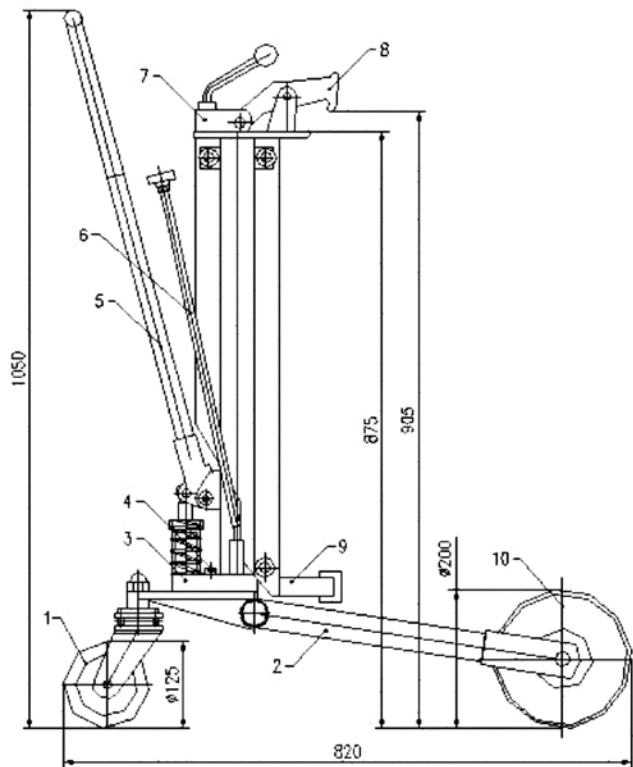

1. JOONIS JA KOMPONENDID

Nr.	Toode
1	Pöördratas
2	Raam
3	Silinder
4	Polt
5	Käepide
6	Juhtnupp
7	Tasand
8	Konks
9	Tõsteraam
10	Esiratas

2. TEHNILISED ANDMED

Kandejõud	250 kg
Tõstekõrgus	330 mm
Maks. vaadi diameeter	572 mm
Maks vaadi kõrgus	915 mm
Kaal	40 kg

3. HOIATUSED

- Ärge kasutage vigastatud seadet.
- Kasutage seadet tasasel pinnal.
- Ärge tõstke vaate, mis ületavad lubatud tõstejõudu.
- Veenduge, et vaat on korralikult kinnitatud enne töö alustamist.

4. KASUTAMINE

1. Vaadi tõstmine

Keera juhtnuppu (nr.6) päripäeva ning lükka seadme raam (nr.2) vaadini. Korduvalt käepidemega (nr.5) pumbates tõsta tõsteraami ülemine haarats (nr.2) vaadi ülemise servani. Haagi konks vaadi serva taha, lukusta konks ning tõsta vaat koos tõsteraamiga, pumbates käepidemega.

2. Transport

Käepidemest lükates või tõmmates ning samal ajal ka juhtides liiguta seade vajalikku kohta. turvalisuse huvides peaks vaadi hoidma võimalikult madalal.

3. Vaadi langetamine

Keera juhtnuppu (nr.6) aeglaselt vastupäeva, langetades niimoodi vaadi põrandale. Vabasta konks vaadi serva tagant. Hoiatus: Keelatud on keerata juhtnuppu (nr.6) päripäeva, et vältida vaadi või seadme purunemist.

5. HOOLDUS

- Kontrolli regulaarselt raami (nr.2) ning esiratste seisukorda.
- Kontrolli tihendite pidavust.
- Tihendite vahetuse ajal vahetage ka hüdroõli.

Kasutage õiget hüdroõli vastavalt keskkonna temperatuurile.

Temperatuur	Hüdroõli
-5°C kuni +45°C	L-HM68 Hüdroõli (ISO VG68)
-15°C kuni - 5°C	L-HM46 Hüdroõli (ISO VG46)

- Regulaarselt kontrollige konksu seisukorda, vajadusel vahetage.
- Kontrollige seadme üldist seisukorda.

6. KOKKUPANEK

Vajalikud on mõned tööriistad seadme kokkupaneuks.

- 6.1. Pakkige lahti seadme osad

A	Raam
B	Hüdrosilinder
C	Tõsteraam
D	Käepide
E	Kinnitusdetailid

- Pane kokku hüdrosilinder (B), kasutades kaasasolevaid kinnitusdetailide.
- Aseta tõsteraam (C) hüdrosilindrile (B), kinnita kaasasolevate kinnitusdetailidega.
- Monteeri käepide (D) hüdrosilindrile (B) ning kinnita.

VARUOSAD

Nr.	Toode
1	Mutter
2	Seib
3	Ratas
4	Raam
5	Tihvt
6	Rõngas
7	Kinnitusrõngas
8	Esiratas
9	Laager
10	Polt
11	Vaskseib
12	Vedru
13	Kuul
14	Kinnitusraam
15	Kinnitusplaat
16	Vedru
17	Kinnituspolt
18	Mutter
19	Kinnitusseib
20	Varras
21	O-rõngas
22	Polt
23	Muhv
24	Võll
25	Laager
26	Mutter
27	Käepide
28	Laager
29	Võll
30	Tihvt
31	Rõngas
32	Laagritoru
33	Tihvt
34	Rõngas
35	Kinnitusrõngas
36	Vedru
37	Rõngas
38	Rõngas
39	Rõngas
40	Laager
41	Ball
42	Tõsteraam
43	Kolvivarras
44	Tolmukate
45	O-rõngas
46	Rõngas
47	Sisetihend
48	Sisesilinder
49	Vaheplaat
50	Väike plaat
51	Välisilinder
52	Klapisüdamik
53	Tihvt
54	O-rõngas
55	Kuul
56	Toru
57	Pumbakorpus
58	Pumbatoru
59	Rõngas
60	O-rõngas
61	Tolmukate
62	Vedru
63	Pumbakate
64	Pumbavarras
65	Mutter
66	Pumbaalus
67	Pumbatihvt
68	Õlikork
69	Polt
70	Mutter
71	Rõngas
72	Laager
73	Pumbarõngas
74	Tihvt
75	Käepide

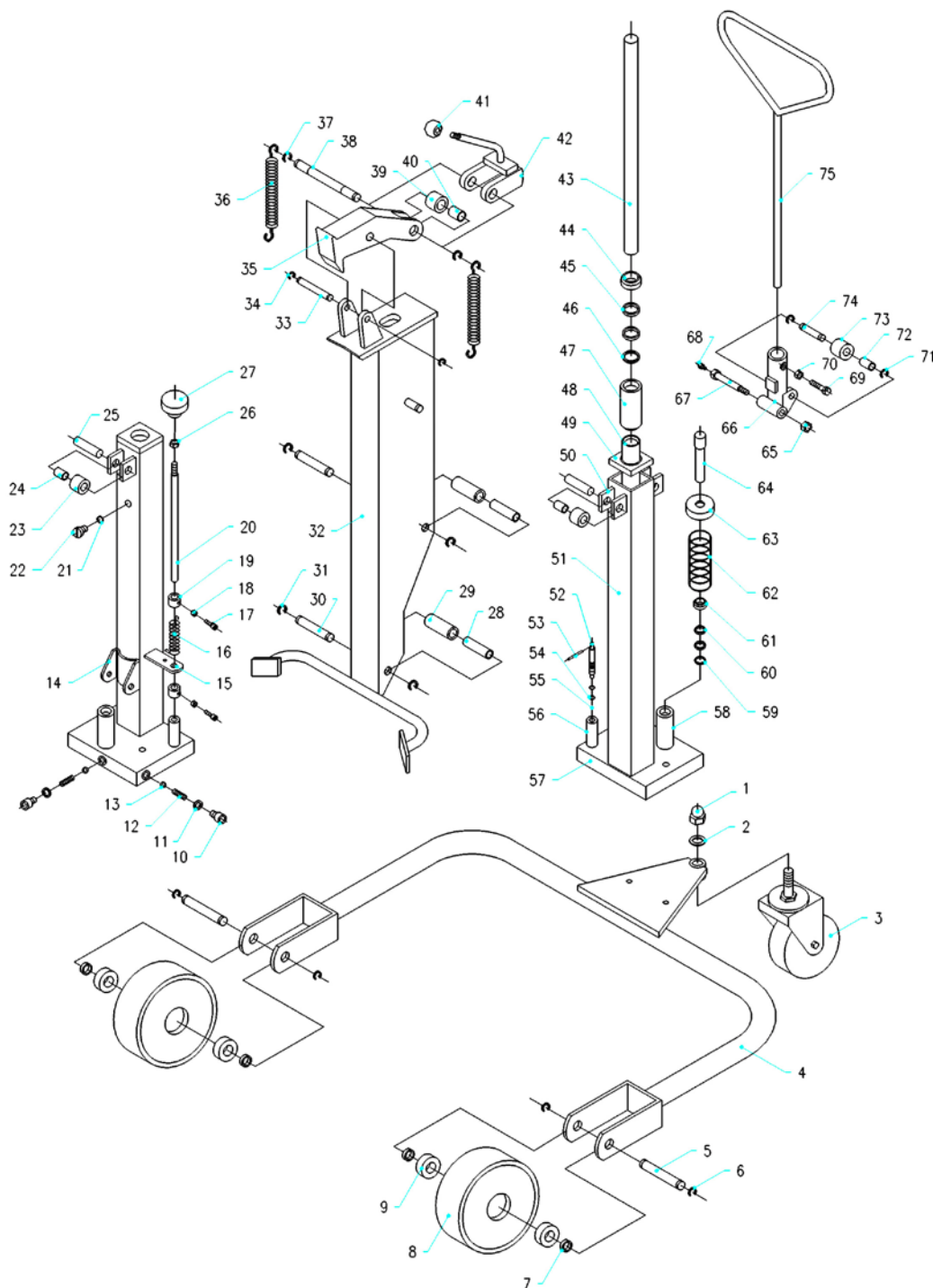

55	Kuul
56	Toru
57	Pumbakorpus
58	Pumbatoru
59	Rõngas
60	O-rõngas
61	Tolmukate
62	Vedru

63	Pumbakate
64	Pumbavarras
65	Mutter
66	Pumbaalus
67	Pumbatihvt
68	Õlikork
69	Polt
70	Mutter

71	Rõngas
72	Laager
73	Pumbarõngas
74	Tihvt
75	Käepide



Vastavusdeklaratsioon

AJ Produkter AB kinnitab alljärgnevat:

Toode:	Hüdrauliline vaadikäru
Art. nr.:	30130 (DT250)
Vastab direktiividele:	2006/42/EC
Ühtlustatud standardid:	-
Tootja:	Hardlift Equipment Co., Ltd. Datong Road, Binhu District Wuxi, Jiangsu China

Halmstad 2016-03-01

Edward Van Den Broek
Tootejuht, AJ Produkter AB



AJ Produkter AB
301 82 Halmstad, Sweden
www.ajtooted.ee

Instrukcija/Lietošanas pamācība

[30130] Hidrauliskās mucas transportētājs



Uzmanību: Pirms preces lietošanas lūdzam rūpīgi iepazīties ar preces lietošanas instrukciju.

Versija 1.0



IZVĒLES PRIEKŠROCĪBA™

Pateicamies, ka iegādājāties šo mucu satvērēju. Lai nodrošinātu jūsu Drošību un pareizu ierīces lietošanu, pirms lietošanas rūpīgi izlasiet šo Rokasgrāmatu.

Piezīme!

Visa šajā dokumentā iekļautā informācija ir balstīta uz datiem, kas bija pieejami publikācijas brīdī. Rūpnīca patur tiesības jebkurā brīdī veikt savu izstrādājumu pārveidojumus bez iepriekšēja paziņojuma vai papildu saistībām. Sazinieties ar rūpnīcu, lai noskaidrotu, vai ir kādi atjauninājumi.

Šis hidrauliskais mucas transportētājs ir paredzēts mucas satveršanai no grīdas vai plaukta, iekraušanai un izkraušanai, pārvešanai, kā arī mucu krautņošanai. Tas tiek plaši izmantots ražotnēs, noliktavās un citviet.

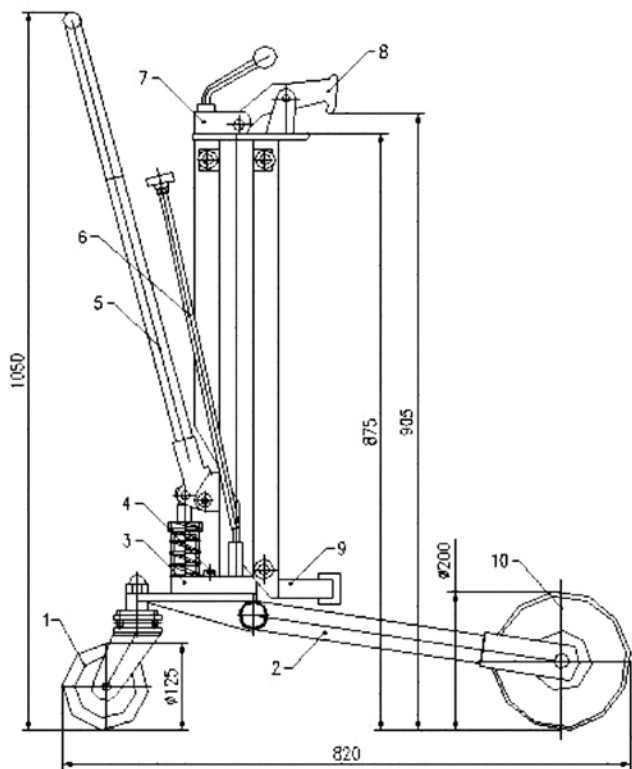

1. UZBŪVE UN GALVENO ELEMENTU APRAKSTS

Nr.	Apraksts
1	Grozāms ritenis (funkcionālais ritenis)
2	Dakšas mezgls
3	Cilindra mezgls
4	Skrūve
5	Rokturis
6	Izkraušanas kursorsvira
7	Svira
8	Spaile
9	Svira
10	Priekšējais ritenis

2. SPECIFIKĀCIJA

Celbspēja	250 kg
Celšanas augstums	330 mm/13*
Maks. mucas diametrs	572mm/22,5*
Maks. mucas garums	915 mm/36*
Neto svars	40 kg

3. PIESARDZĪBAS PASĀKUMI

- 3.1 Nekad nelietojiet mucas transportētāju, ja tas ir bojāts.
- 3.2 Vienmēr hidrauliskās mucas transportētāju lietojiet uz cietas un līdzenas virsmas.
- 3.3 Nepārslogojiet to.
- 3.4 Transportētāju var pārvietot vienīgi pēc tam, kad spailes ir stingri satvērušas mucu.

4. LIETOŠANA

1. Mucas celšana

Grieziet kursorsvira pulksteņa rādītāja kustības virzienā un pēc tam pārvietojiet transportētāju, lai cēlējramis (2. daļas Nr.) saskartos ar mucu. Atkārtoti spiediet rokturi (5. daļas Nr.), lai paceltu cēlējrami, līdz mucas augšmalai ir starp spailes zobiem un cēlējramja (2. daļas Nr.) augšgala zobiem. Pēc tam spiediet spaiļi (8. daļas Nr.) piestiprināto izliktu kloķi, lai spaiļi varētu cieši satvert mucu un izliktais kloķis bloķētu spaiļi (8. daļas Nr.). Lai paceltu mucu, turpiniet celt cēlējrami (3. daļas Nr.) ar rokturi (5. daļas Nr.).

2. Transportēšana

Bīdīd/velciet rokturi (5. daļas Nr.), lai pārvietotu transportētāju uz vēlamo vietu. (Ja nepieciešams, operators var griezt rokturi, lai mainītu transportētāja kustības virzienu.)

Drošības apsvērumu dēļ transportētāju ar kravu ieteicams pārvietot, mucai esot pēc iespējas zemākā pozīcijā.

3. Mucas nolaišana

Lēnām grieziet kursorsvira (6. daļas Nr.) pretēji pulksteņa rādītāja kustības virzienam un nolaidiet mucu, līdz tā ir novietota uz zemes. Velciet atpakaļ izliktu kloķi, lai atbloķētu stiprinājumu un atbrīvotu spailes.

Bīdinājums! Ja muca vai transportētājs ir bojāti, kursorsvira (6. daļas Nr.) nedrīkst ātri griezt pretēji pulksteņa rādītāja kustības virzienam.

5. APKOPE

- 5.1 Regulāri pārbaudiet šasiju (2. daļas Nr.) un priekšējos, aizmugurējos riteņus. Jo īpaši pārbaudiet, vai aizmugurējais ritenītis ir stingrs.
- 5.2 Regulāri pārbaudiet iesaiņojumu.
- 5.3 Mainot iesaiņojumu, ieteicams mainīt hidraulisko eļļu. Ieteicams izmantot tāda paša tipa hidraulisko eļļu.

Lietojiet atšķirīgu hidraulisko eļļu atbilstoši turpmāk norādītajai temperatūras skalai.

Temperatūra	Hidrauliskā eļļa
-5 °C - +45 °C	Hidrauliskā eļļa L-HM68 (līdzvērtīga ISO VG68)
-15 °C - -5 °C	Hidrauliskā eļļa L-HM46 (līdzvērtīga ISO VG46)

- 5.4 Regulāri pārbaudiet spaiļu zobus. Ja zobi nolietojas, mainiet spailes.
- 5.5 Regulāri pārbaudiet visas savienojuma vietas, piemēram, tapas, stiprinājumus.

6. MONTĀŽA

Pirms montāžas nodrošiniet dažus nepieciešamos instrumentus.

- 6.1 Izņemiet visas komplekta daļas no kartona kārbas turpmāk minētajā secībā.

A	Šasija
B	Hidrauliskā muca
C	Celšanas rāmis
D	Rokturis
E	Tērauda stiprinājums, tapas

- 6.2 Piemontējiet hidraulisko mucu (b) šasijai ar stiprinājumiem (e).
- 6.3 Pielieciet cēlējrami (c) hidrauliskajai mucai (b) un samontējiet tos ar tērauda stiprinājumu, tapu un aizturi.
- 6.4 Piemontējiet rokturi (d) hidrauliskajai mucai (b) un stingri to nostipriniet.

SADALĪTS SKATS UN DAĻU SARAKSTS

Nr.	Apraksts
1	Uzgrieznis
2	Starplika
3	Ritenis
4	Šasija
5	Tapa
6	Gredzens
7	Spilgredzens
8	Priekšējais ritenis
9	Gultnis
10	Skrūve
11	Vara gredzens
12	Atspere
13	Tērauda lodīte
14	Savienojumplāksne
15	Centrējošā plāksne
16	Atspere
17	Centrējošā skrūve
18	Uzgrieznis
19	Centrējošais gredzens
20	Vārpsta
21	0 veida gredzens
22	Skrūve
23	Celšanas veltnītis
24	Veltniša tapa
25	Gultnis
26	Uzgrieznis
27	Rokturis
28	Gultnis
29	Veltnītis
30	Tapa
31	Gredzens
32	Atbalsta caurule
33	Tapa
34	Gredzens
35	Spilgredzens
36	Atspere
37	Gredzens
38	Gredzens
39	Gredzens
40	Gultnis
41	Lodīte
42	Celšanas plāksne
43	Virzulis
44	Putekļdrošs gredzens
45	0 veida gredzens
46	Gredzens
47	iekšējā bukse
48	iekšējā muca
49	Kvadrātveida plāksne
50	Mazā plāksne
51	Ārējā muca
52	Vārsta kāts
53	Tapa
54	0 veida gredzens
55	Tērauda lodīte
56	Caurulvads
57	Sūkņa bloks
58	Sūkņa bukse
59	Gredzens
60	0 veida gredzens
61	Putekļdrošs gredzens
62	Atspere
63	Sūkņa vāks
64	Sūkņa stienis
65	Uzgrieznis
66	Sūkņa pamatne
67	Sūkņa tapa
68	Eļļas gals
69	Skrūve
70	Uzgrieznis
71	Gredzens
72	Gultnis
73	Sūkņa gredzens
74	Tapa
75	Roktura stienis

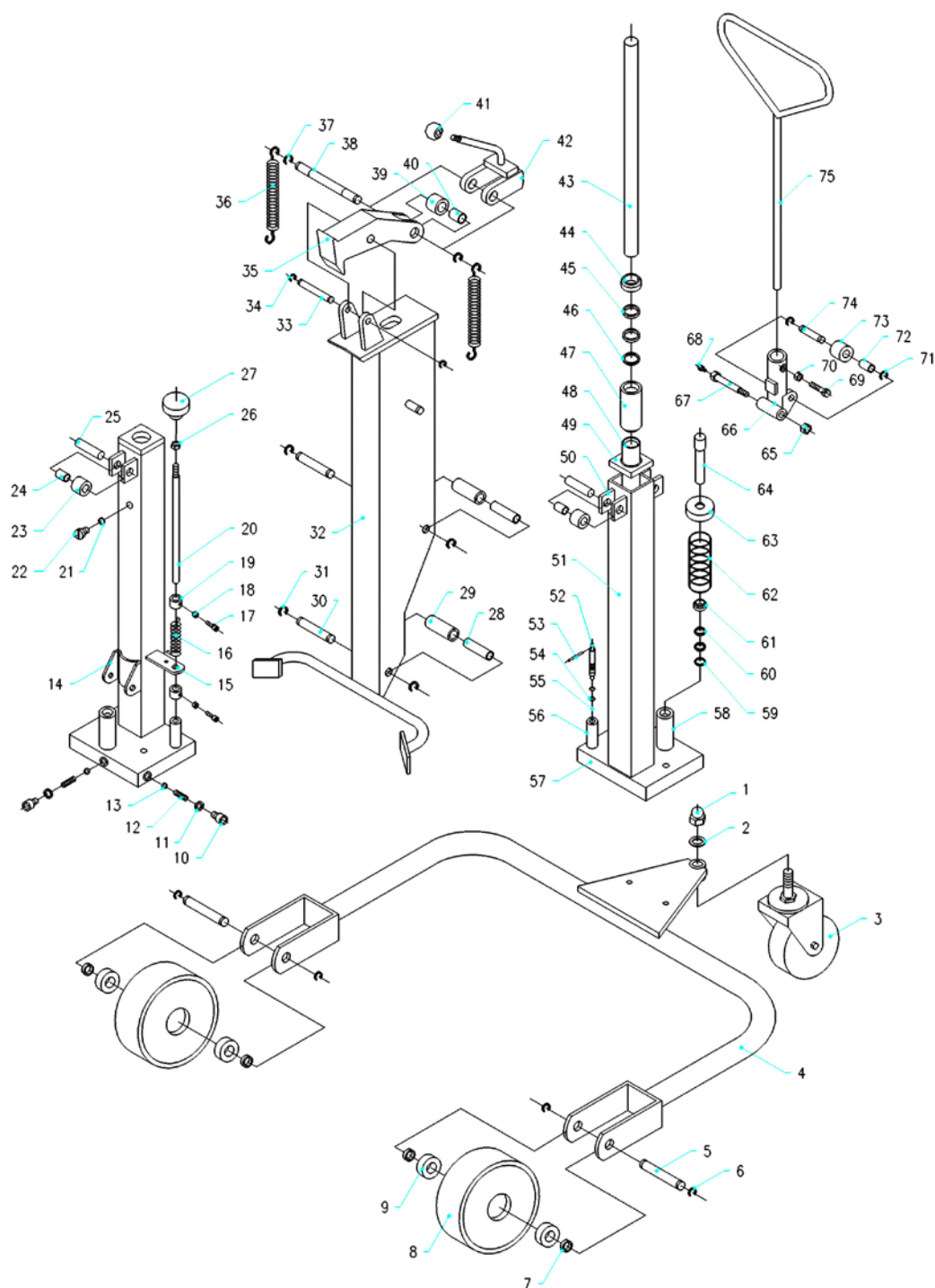

54	0 veida gredzens
55	Tērauda lodīte
56	Caurulvads
57	Sūkņa bloks
58	Sūkņa bukse
59	Gredzens
60	0 veida gredzens
61	Putekļdrošs gredzens

62	Atspere
63	Sūkņa vāks
64	Sūkņa stienis
65	Uzgrieznis
66	Sūkņa pamatne
67	Sūkņa tapa
68	Eļļas gals
69	Skrūve

70	Uzgrieznis
71	Gredzens
72	Gultnis
73	Sūkņa gredzens
74	Tapa
75	Roktura stienis



Atbilstības deklarācija

AJ Produkter AB apstiprina zemāk norādīto informāciju

Produkta nosaukums: Hidrauliskās mucas transportētājs
Artikula numurs: 30130 (DT250)
Direktīva/Rīkojums: 2006/42/EC
Saskaņotie standarti: -
Ražotājs: Hardlift Equipment Co., Ltd.
Datong Road, Binhu District
Wuxi, Jiangsu
China

Halmstad 2016-03-01

Edward Van Den Broek
Produktu menedžeris, AJ Produkter AB



AJ Produkter AB
301 82 Halmstad, Sweden
www.ajprodukti.lv

Eksploatacijos instrukcija

[30130] Hidraulinis statinių krautuvas



Pastaba: Prieš naudodamasis šiuo gaminiu, savininkas ir operatorius PRIVALO perskaityti ir suprasti šias eksploataavimo instrukcijas.

Versija 1.0



PRANOKSTA LŪKESČIUS™

Dėkojame, kad pasirinkote šį hidraulinį statinių krautuvą. Tam, kad susipažintumėte su saugos ir naudojimo nurodymais, atidžiai perskaitykite šį naudotojo vadovą.

Pastaba!

Visa šiame vadove pateikta informacija paremta duomenimis, pateiktais spausdinant šį vadovą. Gamykla pasilieka teisę bet kada modifikuoti gaminius be įspėjimo – už tai nėra taikomos jokios sankcijos. Todėl patariama nuolat domėtis galimais pakeitimais.

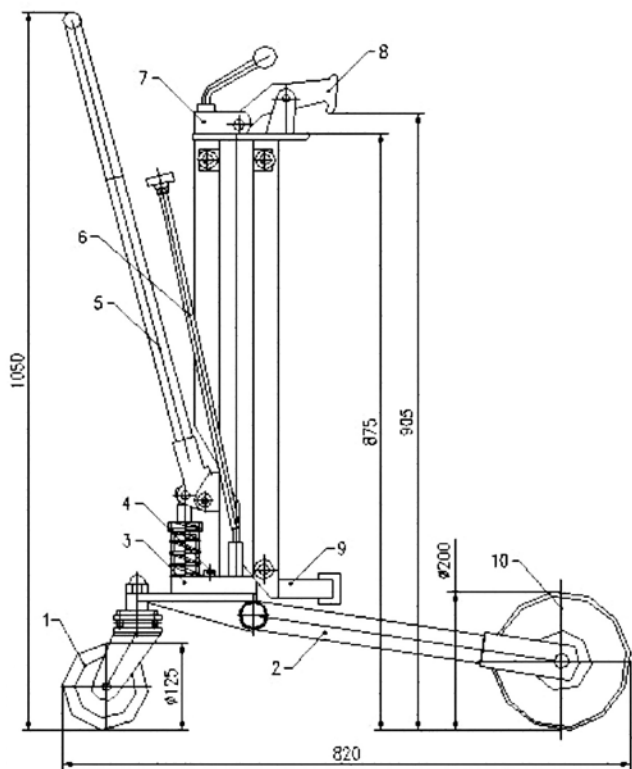
Šis hidraulinis statinių krautuvus naudojamas statinėms prie žemės pritvirtinti arba atsargoms pakrauti ir iškrauti, gabenti, statinėms krauti. Jis plačiai naudojamas gamyklose, sandėliuose ir pan.



1. KONSTRUKCIJA IR DALIŲ APRAŠYMAS

Nr.	Aprašas
1	Pasukamasis ratas (universalus ratas)
2	Šakių blokas
3	Cilindro blokas
4	Sraigtas
5	Rankena
6	Iškrovimo vairasvirtė
7	Svirtis
8	Spaustukas
9	Kojelė
10	Priekinis ratas

2. SPECIFIKACIJOS

Keliamoji galia	250 kg / 550 lbs
Kėlimo aukštis	330 mm / 13 col.
Maks. statinės skersmuo	572 mm / 22.5 col.
Maks. statinės ilgis	915 mm / 36 col.
Svoris	40 kg / 88 lbs

3. SAUGOS PRIEMONĖS

- 3.1 Niekada nenaudokite statinių krautuvo, jei jis sugedęs.
- 3.2 Hidraulinį statinių krautuvą naudokite ant kieto ir lygaus paviršiaus.
- 3.3 Neviršykite didžiausios keliamosios galios.
- 3.4 Krautuvu galima pradėti važiuoti tik spaustuvui tvirtai suspaudus statinę.

4. NAUDOJIMAS

1. Statinės kėlimas

Sukite vairasvirtę pagal laikrodžio rodyklę ir nukreipkite krautuvą taip, kad kėlimo rėmas (2 dalis) užkabintų statinę.

Kelias kartus paspauskite rankeną (5 dalis), kad pakeltumėte kėlimo rėmą – viršutinis statinės kraštas turi būti tarp spaustuvo dantų ir viršutinio kėlimo rėmo krašto dantų (2 dalis).

Tada paspauskite su spaustuvu sujungtą išgaubtą rankeną (8 dalis), kad spaustuvas tvirtai apgaubtų statinę, o išgaubta rankena užfiksuotumėte spaustuvą (8 dalis).

Toliau kelkite kėlimo rėmą (3 dalis) spausdami rankeną (5 dalis) – statinė bus pakelta.

2. Pervežimas

Nuspauskite / patraukite rankeną (5 dalis), kad krautuvu nuvažiuotumėte į pageidaujamą vietą. (Jei reikia, operatorius gali pasukti rankeną ir pakeisti krautuvo judėjimo kryptį).

Tam, kad būtumėte saugūs, rekomenduojame pakrautą statinę nuleisti kuo žemiau ir tik tada pradėti važiuoti krautuvu.

3. Statinės nuleidimas

Lėtai sukite vairasvirtę (6 dalis) prieš laikrodžio rodyklę ir nuleiskite statinę ant grindų.

Patraukite išgaubtą rankeną atgal, kad atlaisvintumėte spaustuvą.

Įspėjimas. Pažeidus statinę arba krautuvą draudžiama greitai sukti vairasvirtę (6 dalis) prieš laikrodžio rodyklę.

5. TECHNINĖ PRIEŽIŪRA

- 5.1 Reguliariai tikrinkite važiuoklę (2 dalis), priekinius ir galinius ratus. Būtina įsitikinti, kad galiniai ratukas tvirtai laikosi.
- 5.2 Reguliariai tikrinkite tarpiklius.
- 5.3 Keičiant tarpiklius galima ir rekomenduojama keisti hidraulinę alyvą. Patariama naudoti tinkamą hidraulinę alyvą.

Naudokite skirtingą hidraulinę alyvą pagal lentelėje nurodytas temperatūros reikšmes.

Temperatūra	Hidraulinė alyva
-5 °C - +45 °C	L-HM68 hidraulinė alyva (ISO VG68 pakaitalas)
-15 °C - -5 °C	L-HM46 hidraulinė alyva (ISO VG46 pakaitalas)

- 5.4 Reguliariai tikrinkite spaustuvo dantis. Jei dantys nusidėvėjo, pakeiskite juos.
- 5.5 Reguliariai tikrinkite visas jungiamąsias dalis, pvz., kaiščius ir tvirtiklius.

6. KRAUTOVO SURINKIMAS

Prieš surenkant krautuvą gali reikėti kai kurių įrankių.

- 6.1 Ištraukite lentelėje nurodytas dalis iš kartono.

A	Važiuoklė
B	Hidraulinis cilindras
C	Kėlimo rėmas
D	Rankena
E	Plieniniai diržai, kaiščiai, tvirtikliai ir varžtai

- 6.2 Pritvirtinkite hidraulinį cilindrą (b) prie važiuoklės tvirtikliais (e).
- 6.3 Uždėkite kėlimo rėmą (c) ant hidraulinio cilindro (b), tada pritvirtinkite šias dalis plieniniu diržu, kaiščiu ir tvirtikliu.
- 6.4 Pritvirtinkite rankeną (d) prie hidraulinio cilindro (b) ir gerai šias dalis užfiksuokite.

IŠARDYTO KRAUTUVO SCHEMA IR DALIŲ SĄRAŠAS

Nr.	Aprašymas
1	Veržlė
2	Poveržlė
3	Ratas
4	Važiuklė
5	Kaištis
6	Žiedas
7	Spaustuvo žiedas
8	Priekinis ratas
9	Guolis
10	Varžtas
11	Varinis žiedas
12	Spyruoklė
13	Plieninis rutulys
14	Jungiamoji plokštė
15	Padėties plokštė
16	Spyruoklė
17	Padėties varžtas
18	Veržlė
19	Padėties žiedas
20	Velenas
21	Sandarinio žiedas
22	Varžtas
23	Slankusis velenėlis
24	Velenėlio kaištis
25	Guolis
26	Veržlė
27	Rankena
28	Guolis
29	Velenėlis
30	Žiedas
31	Sandarinio žiedas
32	Dulkių nepraleidžiantis žiedas
33	Spyruoklė
34	Pompos dangtis
35	Pompos atrama
36	Veržlė
37	Pompos pagrindas
38	Pompos kaištis
39	Kaištis
40	Žiedas
41	Guolio vamzdis
42	Kaištis
43	Žiedas
44	Spaustuvo žiedas
45	Spyruoklė
46	Žiedas
47	Žiedas
48	Žiedas
49	Guolis
50	Rutulys
51	Keliamoji plokštė
52	Stūmoklio atrama
53	Dulkių nepraleidžiantis žiedas
54	Sandarinio žiedas
55	Žiedas
56	Vidinė įvorė
57	Vidinis cilindras
58	Kvadratinė plokštė
59	Plokštelė
60	Išorinis cilindras
61	Vožtuvo šerdis
62	Kaištis
63	Sandarinio žiedas
64	Plieninis rutulys
65	Vamzdis
66	Pompos korpusas
67	Pompos įvorė
68	Tepimo antgalis
69	Varžtas
70	Veržlė
71	Žiedas
72	Guolis
73	Pompos žiedas
74	Kaištis
75	Rankenos atrama

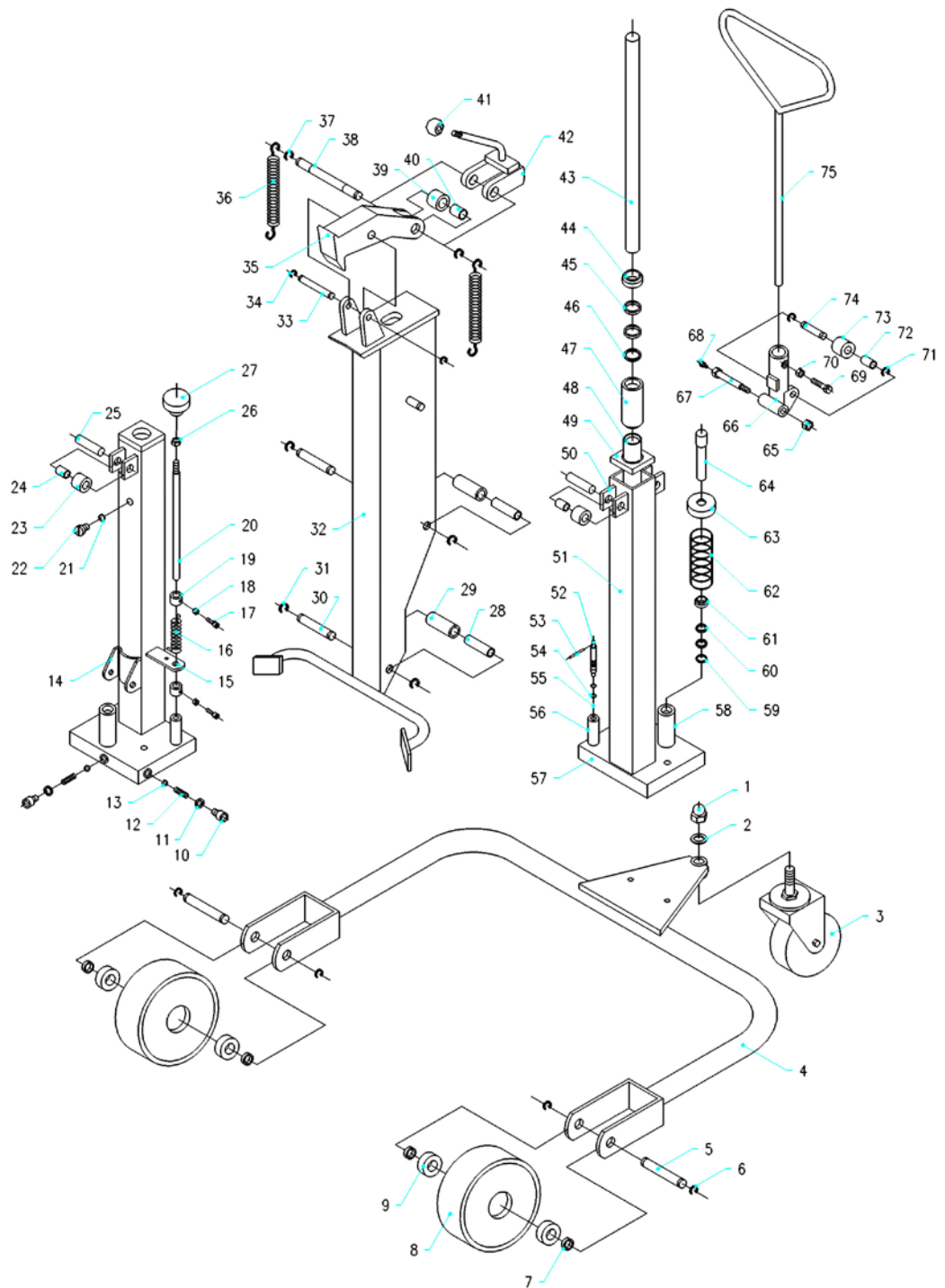

53	Dulkių nepraleidžiantis žiedas
54	Sandarinio žiedas
55	Žiedas
56	Vidinė įvorė
57	Vidinis cilindras
58	Kvadratinė plokštė
59	Plokštelė
60	Išorinis cilindras

61	Vožtuvo šerdis
62	Kaištis
63	Sandarinio žiedas
64	Plieninis rutulys
65	Vamzdis
66	Pompos korpusas
67	Pompos įvorė
68	Tepimo antgalis

69	Varžtas
70	Veržlė
71	Žiedas
72	Guolis
73	Pompos žiedas
74	Kaištis
75	Rankenos atrama



Atitikties deklaracija

AJ Produkter AB šiuo patvirtina, kad:

Produktas:	Hidraulinis statinių krautuvas
Art. Nr.:	30130 (DT250)
Atitinka direktyvą:	2006/42/EC
Darnieji standartai:	-
Gamintojas:	Hardlift Equipment Co., Ltd. Datong Road, Binhu District Wuxi, Jiangsu China

Halmstadas, 2016-03-01

Edward Van Den Broek

Produktų vadovas, AJ Produkter AB



AJ Produkter AB
301 82 Halmstad, Sweden
www.ajproduktai.lt

Návod k obsluze

[30130] Hydraulický vozík na sudy



Poznámka: Před použitím tohoto výrobku jsou majitel a operátor povinni přečíst si tyto pokyny a porozumět jim.

Verze 1.0



PŘEKVAPIVĚ VÍCE™

Děkujeme vám, že jste si vybrali tento transportér sudů. V zájmu vlastní bezpečnosti a správnosti použití si prosím pozorně přečtete tento návod.

Poznámka!

Všechny uvedené informace jsou založené na údajích platných v době tisku. Výrobce si vyhrazuje právo na úpravu výrobků bez předchozího upozornění a bez vzniku jakýchkoli sankcí. O možných změnách se informujte u svého dodavatele.

Tento hydraulický vozík na sudy se používá k manipulaci se sudy, k jejich převážení, k nakládce anebo vykládce. Je široce používán ve výrobních závodech, skladech atp.

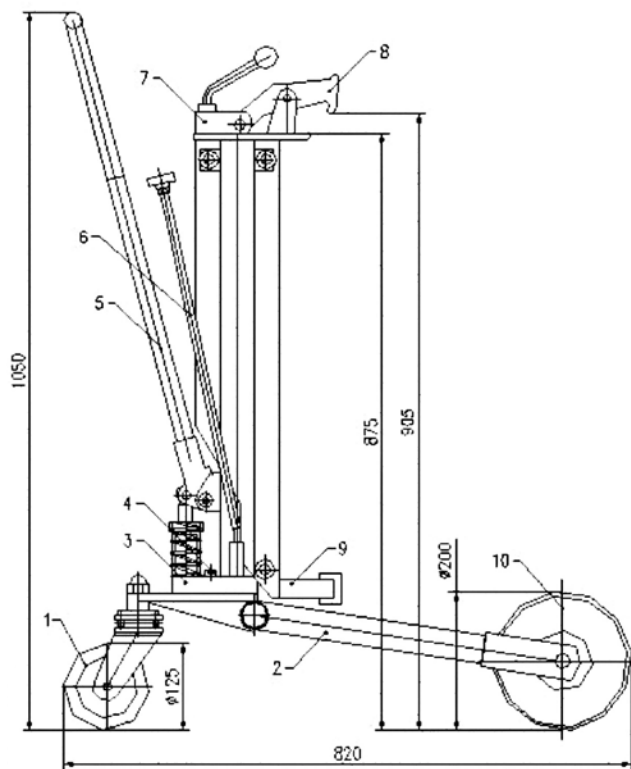

1. STRUKTURA A POPIS RELEVANTNÍCH ČÁSTÍ

Číslo	Popis
1	Otočné kolo (řídící kolo)
2	Podvozek
3	Rám hydraulického válce
4	Šroub
5	Rukojeť
6	Řídící páka
7	Páka
8	Svorka
9	Podpěra zdvihacího rámu
10	Přední kolo

2. SPECIFIKACE

Nosnost	250kg/550lbs
Výška zdvihu	330mm/13"
Max. průměr sudu	572mm/22.5"
Max. délka sudu	915mm/36"
Hmotnost	40kg/88lbs

3. BEZPEČNOSTNÍ OPATŘENÍ

- 3.1 Vozík na sudy nikdy nepoužívejte, pokud je některá z jeho součástí poškozená.
- 3.2 Hydraulický transportér sudů používejte pouze na pevné a rovné podlaze.
- 3.3 Zařízení nepřetěžujte.
- 3.4 S transportérem se nesmí pojíždět, pokud není sud pevně uchycen.

4. PROVOZ

1. Zdvih sudu

Otočte řídicí pákou po směru hodinových ručiček a poté nastavte transportér tak, aby se podvozek (díl. č. 2) dotýkal sudu. Pumpujte rukojetí (díl č. 5), abyste zvedli rám do polohy, kdy je horní okraj sudu mezi zubem svorky a zdvihacím rámem vozíku nad podvozkem (díl č. 3). Zatáhněte za páku ovládající svorku (díl č. 8), aby mohla pevně sevřít horní okraj sudu. Pro zdvihnutí sudu pokračujte v pumpování rukojetí (díl č. 5), čímž se zvedne rám (díl č. 3) se sudem.

2. Přeprava sudu

Stlačte / zatáhněte za rukojeť (díl. č. 5) a přesuňte transportér na místo určení. (V případě potřeby může obsluha stroje změnit směr pohybu otočením rukojetí.) Z bezpečnostních důvodů doporučujeme pohybovat s naloženým transportérem se sudem v nejnižší možné poloze.

3. Položení sudu

Pomalou otáčejte řídicí pákou (díl. č. 6) v protisměru hodinových ručiček a spouštějte sud, dokud nebude stát na podlaze. Dejte páku zpět do odjistěné polohy, aby se uvolnila svěrka. Upozornění: Neotáčejte řídicí pákou (díl. č. 6) v protisměru hodinových ručiček rychle, hrozí poškození sudu nebo transportéru.

5. ÚDRŽBA

- 5.1 Provádějte běžnou údržbu podvozku (díl. č. 2) a předních a zadních kol. Zejména se ujistěte, zda jsou zadní kola pevná.
- 5.2 Provádějte běžnou kontrolu těsnění.
- 5.3 Při výměně těsnění doporučujeme vyměnit i hydraulický olej. Používejte doporučené ekvivalentní oleje.

Používejte různé oleje dle níže uvedené teplotní stupnice.

Teplota	Hydraulický olej
-5 °C - +45 °C	L-HM68 Hydraulický olej (ekvivalent ISO VG68)
-15 °C - -5 °C	L-HM46 Hydraulický olej (ekvivalent ISO VG46)

- 5.4 Provádějte běžnou kontrolu zubu svorky. Pokud je opotřebený, vyměňte svorku.
- 5.5 Provádějte běžnou kontrolu všech spojovacích dílů, včetně spojovacích spon.

6. SESTAVENÍ

Před zahájením montáže si prosím připravte nářadí.

- 6.1 Vyměňte z kartonu následující díly:

A	Podvozek
B	Hydraulický válec
C	Zdvihací rám
D	Rukojeť
E	Upevňovací prvky, kolíky

- 6.2 Upevněte hydraulický válec (b) na podvozek pomocí upevňovacích prvků (e).
- 6.3 Usadte zdvihací rám (c) na hydraulický válec (b) a uchyťte jej pomocí upevňovacího prvku, kolíku a zarážky.
- 6.4 Nasadte rukojeť (d) na hydraulický válec (b) a pevně ji připevněte.

SCHÉMATICKÝ NÁKRES A SEZNAM DÍLŮ

Číslo	Popis
1	Matice
2	Podložka
3	Kolo
4	Podvozek
5	Kolík
6	Kroužek
7	Upínací kroužek
8	Přední kolo
9	Ložisko
10	Šroub
11	Měděný kroužek
12	Péro
13	Kulička
14	Držák
15	Držák
16	Péro
17	Šroub
18	Matice
19	Kroužek
20	Hřídel
21	O-kroužek
22	Šroub
23	Váleček
24	Kolík válečku
25	Ložisko
26	Matice
27	Rukojeť
28	Ložisko
29	Váleček
30	Kolík
31	Kroužek
32	Rám
33	Kolík
34	Kroužek
35	Svorka
36	Péro
37	Kroužek
38	Kroužek
39	Kroužek
40	Ložisko
41	Koule
42	Zdvihací díl
43	Píst
44	Prachotěsný kroužek
45	O-kroužek
46	Kroužek
47	Vnitřní pouzdro
48	Vnitřní válec
49	Čtvercová deska
50	Malá deska
51	Vnější válec
52	Jádro ventilu
53	Kolík
54	O-Kroužek
55	Ocelová kulička
56	Trubička
57	Kryt pumpy
58	Pouzdro
59	Kroužek
60	O-Kroužek
61	Prachotěsný kroužek
62	Péro
63	Krytka
64	Tyčka
65	Matice
66	Spodní díl pumpy
67	Kolík
68	Olejevý hrot
69	Šroub
70	Matice
71	Kroužek
72	Ložisko
73	Kroužek čerpadla
74	Kolík
75	Tyč rukojeti

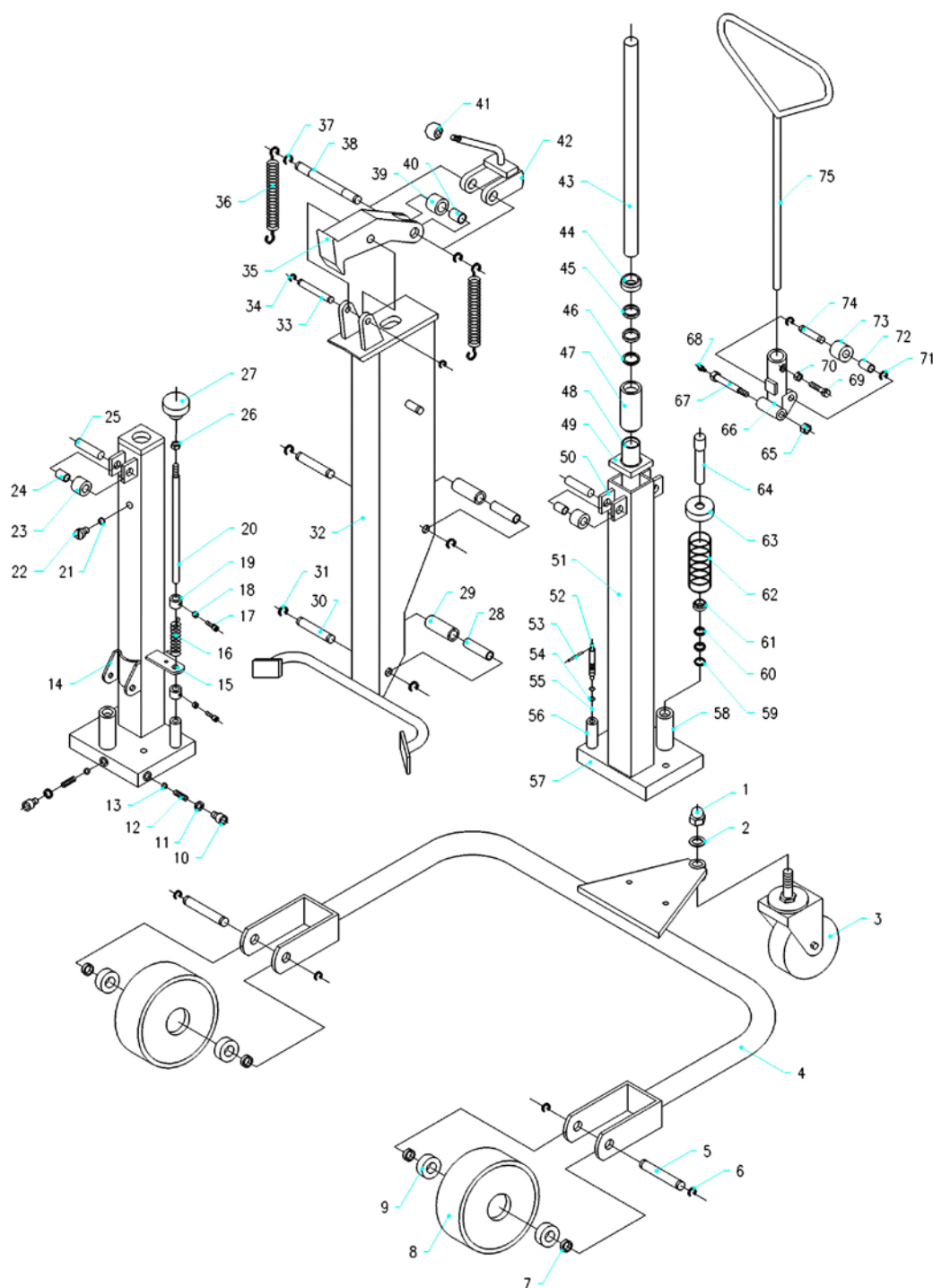

54	O-Kroužek
55	Ocelová kulička
56	Trubička
57	Kryt pumpy
58	Pouzdro
59	Kroužek
60	O-Kroužek
61	Prachotěsný kroužek

62	Péro
63	Krytka
64	Tyčka
65	Matice
66	Spodní díl pumpy
67	Kolík
68	Olejevý hrot
69	Šroub

70	Matice
71	Kroužek
72	Ložisko
73	Kroužek čerpadla
74	Kolík
75	Tyč rukojeti



Prohlášení o shodě

AJ Produkter AB tímto potvrzuje, že:

Výrobek:	Hydraulický vozík na sudy
Číslo výrobku:	30130 (DT250)
Odpovídá směrnici:	2006/42/EC
Je ve shodě s normami:	-
Výrobce:	Hardlift Equipment Co., Ltd. Datong Road, Binhu District Wuxi, Jiangsu China

Halmstad 2016-03-01

Edward Van Den Broek
Produktový manažer, AJ Produkter AB



AJ Produkter AB
301 82 Halmstad, Sweden
www.ajprodukty.cz

Návod na použitie

[30130] Hydraulický transportér sudov



Poznámka: Majiteľ a používateľ si MUSIA prečítať a porozumieť návodu na použitie pred začiatkom používania výrobku.

Verzia 1.0



PREKVAPIVO VIAC™

Ďakujeme vám za výber nášho transportéra sudov. Pre vašu bezpečnosť a správnu prevádzku si, prosím, starostlivo pred použitím prečítajte túto príručku.

Poznámka!

Všetky informácie ohlásené v tomto dokumente sú založené na údajoch dostupných v čase tlače. Továrň si vyhradzuje právo pozmeniť kedykoľvek svoje produkty bez predchádzajúceho oznámenia a výskytu akejkoľvek sankcie. Overté si, prosím, v továrni možné aktualizácie.

Tento hydraulický vozík na sudy sa používa k manipulácii so sudmi, k ich prevážaniu, k nakládke alebo vykládke. Často sa používa vo výrobných závodoch, skladoch atď.

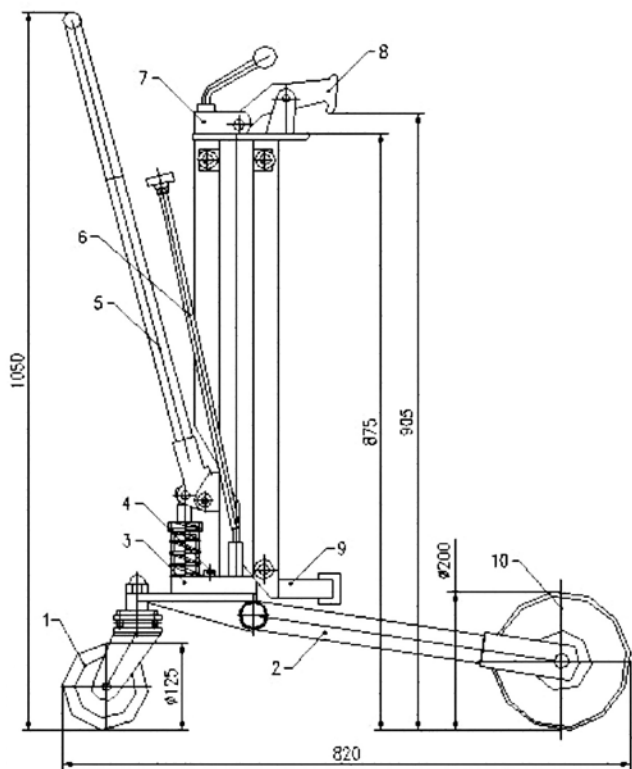

1. POPIS KONŠTRUKCIE A DÔLEŽITÝCH ČASTÍ

Číslo	Popis
1	Otočné koliesko (riadiace koliesko)
2	Podvozok
3	Rám hydraulického valca
4	Šroub
5	Rukoväť
6	Riadiaca páka
7	Páka
8	Svorka
9	Podpera zdvihacieho rámu
10	Predné koliesko

2. ŠPECIFIKÁCIA

Nosnosť	250kg/550lbs
Výška zdvihu	330mm/13"
Max. priemer suda	572mm/22.5"
Max. dĺžka suda	915mm/36"
Čistá hmotnosť	40kg/88lbs

3. PREVENTÍVNE OPATRENIA

- 3.1 Vozík na sudy nikdy nepoužívajte, ak je niektorá z jeho súčastí poškodená.
- 3.2 Hydraulický transportér sudov používajte len na pevnej a plochej podlahe.
- 3.3 Nepreťažujte ho.
- 3.4 Transportérom možno pohybovať len po pevnom uchytení suda.

4. PREVÁDZKA

1. Zdvíhanie suda

Otáčajte pákový ovládač v smere chodu hodinových ručičiek a potom pohybujte transportérom na umožnenie kontaktu zdvihacieho rámu (č. súčiastky 2) so sudom.

Opakovane stlačte rukoväť (č. súčiastky 5) na načerpanie zdvihacieho rámu tak, aby horný okraj suda bol medzi zubami upínadla a zubami na hornom okraji zdvihacieho rámu (súčiastka č. 2).

Potom tlačte kupulovitý gombík pripojený k upínadlu (súčiastka č. 8) na umožnenie upínadlu pevne uchopiť sud a na zablokovanie upínadla (súčiastka č. 8) kupulovitým gombíkom. Pokračujte s napumpovaním zdvihacieho rámu (súčiastka č. 3) rukoväťou (súčiastka č. 5) a sud sa zdvihne.

2. Prepravovanie

Stlačte/potiahnite rukoväť (súčiastka č. 5) na pohybovanie transportérom k miestu určenia. (Samozrejme, ak je potrebné, obsluha môže otáčať rukoväť na zmenu smeru pohybovania transportéra.) Kvôli bezpečnosti sa odporúča pohybovať naloženým transportérom, keď je poloha suda čo možno najnižšia.

3. Položenie suda

Pomaly otáčajte pákový ovládač (súčiastka č. 6) proti smeru chodu hodinových ručičiek a spustíte sud nadol, pokiaľ nestojí na podlahe. Potiahnite kupulovitý gombík späť na odblokovanie polohy, aby sa uvoľnilo upínadlo.

Výstraha: Je zakázané otáčať pákový ovládač („joystick“) (súčiastka č. 6) rýchlo proti smeru chodu hodinových ručičiek pre prípad poškodenia suda alebo transportéra.

5. ÚDRŽBA

- 5.1 Konajte rutinné kontroly podvozku (súčiastka č. 2) a všetkých kolies.
- 5.2 Uistite sa najmä, že zadná vodiaca kladka je pevná.
- 5.3 Vykonávajte rutinnú kontrolu tesnenia.
- 5.4 Je uskutočniteľné a odporúča sa vymeniť hydraulický olej počas výmeny tesnenia. Navrhuje sa použitie hydraulického oleja s rovnocenným výkonom.

Použite rozdielny hydraul. olej podľa nižšie uvedenej teplotnej škály.

Teplota	Hydraulický olej
-5 °C - +45 °C	L-HM68 Hydraulický olej (rovnocenný podľa ISO VG68)
-15 °C - -5 °C	L-HM46 Hydraulický olej (rovnocenný podľa ISO VG46)

- 5.4 Vykonajte rutinné kontroly zubov upínadla. Vymeňte ich, ak sú zuby vážne opotrebované.
- 5.5 Vykonajte rutinnú kontrolu všetkých spojovacích častí, ako napr. upevňovadiel kolíkov.

6. MONTÁŽ

Pred montážou sa musia pripraviť niektoré potrebné nástroje.

- 6.1 Z kartónu vyberte čiastkové montážne celky v nasled. poradí

A	Šasi (podvozok)
B	Hydraulický valec
C	Zdvíhací rám
D	Rukoväť
E	Ocelové príslušenstvo, kolíky (čapy)

- 6.2 Namontujte hydraulický valec (b) na podvozok upevňovadlami (e).
- 6.3 Osadte zdvihací rám (c) na hydraulický valec (b) a potom ich primontujte ocelovým príslušenstvom, kolíkmi a pridržiačmi.
- 6.4 Namontujte rukoväť (d) na hydraulický valec (b) a pevne pripevnite.

ROZVINUTÝ POHLAD A ZOZNAM SÚČIASTOK

Č.	Popis
1	Matica
2	Podložka (pod maticu)
3	Koleso
4	Šasi (podvozok)
5	Kolík (čap)
6	Krúžok
7	Upínací krúžok
8	Predné koleso
9	Ložisko
10	Svorník
11	Medený krúžok
12	Pružina
13	Oceľová guľka
14	Článková doska
15	Montážna doska
16	Pružina
17	Montážna skrutka
18	Matica
19	Vodiaci krúžok
20	Hriadeľ
21	Krúžok O
22	Svorník
23	Navíjací valček
24	Čap valčeka
25	Ložisko
26	Matica
27	Rukoväť
28	Ložisko
29	Valček
30	Kolík (čap)
31	Krúžok
32	Nosný tubus
33	Kolík (čap)
34	Krúžok
35	Upínací krúžok
36	Pružina
37	RingKrúžok
38	Krúžok
39	Krúžok
40	Ložisko
41	Guľka
42	Zdvíhacia doska
43	Tyč piesta
44	Prachotesný krúžok
45	Krúžok O
46	Krúžok
47	Vnútorne puzdro
48	Vnútorný valec
49	Štvorcová doska
50	Malá doska
51	Vonkajší valec
52	Kuželík ventilu
53	Kolík (čap)
54	Krúžok O
55	Oceľová guľka
56	Rúra
57	Teleso čerpadla
58	Puzdro čerpadla
59	Krúžok
60	Krúžok O
61	Prachotesný krúžok
62	Pružina
63	Veko čerpadla
64	Tyč čerpadla
65	Matica
66	Základňa čerpadla
67	Čap čerpadla
68	Mazací nos/výstupok
69	Svorník
70	Matica
71	Krúžok
72	Ložisko
73	Krúžok čerpadla
74	Kolík (čap)
75	Stĺpik rukoväte

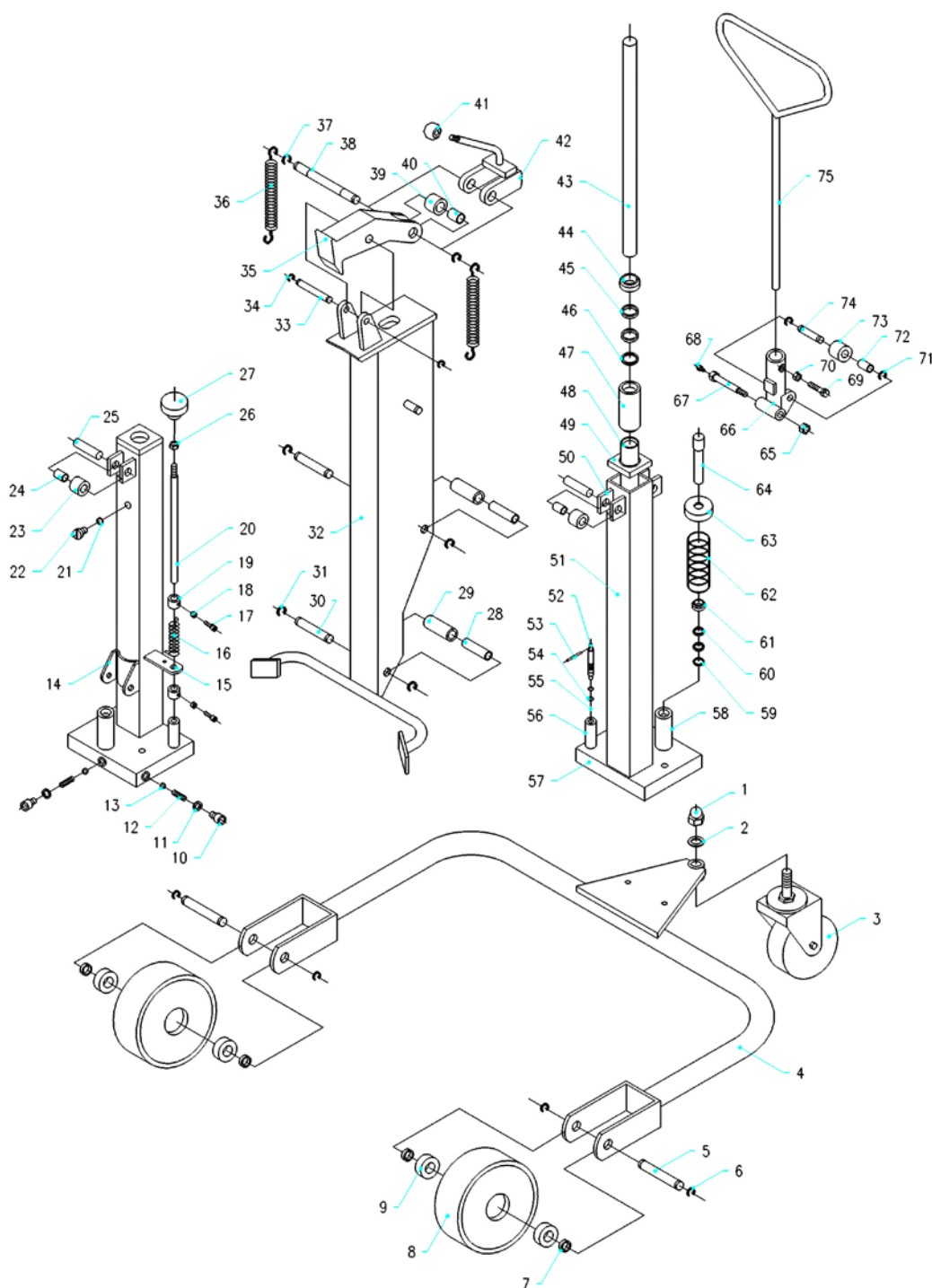

54	Krúžok O
55	Oceľová guľka
56	Rúra
57	Teleso čerpadla
58	Puzdro čerpadla
59	Krúžok
60	Krúžok O
61	Prachotesný krúžok

62	Pružina
63	Veko čerpadla
64	Tyč čerpadla
65	Matica
66	Základňa čerpadla
67	Čap čerpadla
68	Mazací nos/výstupok
69	Svorník

70	Matica
71	Krúžok
72	Ložisko
73	Krúžok čerpadla
74	Kolík (čap)
75	Stĺpik rukoväte



Vyhlásenie o zhode

AJ Produkter AB týmto potvrdzuje, že:

Výrobok: Hydraulický transportér sudov
Číslo výrobku: 30130 (DT250)
Zodpovedá smernici: 2006/42/EC
Harmonizované normy: -
Výrobca: Hardlift Equipment Co., Ltd.
Datong Road, Binhu District
Wuxi, Jiangsu
China

Halmstad 2016-03-01

Edward Van Den Broek
Product Manager, AJ Produkter AB



AJ Produkter AB
301 82 Halmstad, Sweden
www.ajprodukty.sk

Gebrauchsanleitung

[30130] Hydraulischer Fasstrolley



Anmerkung: Eigentümer und Benutzer MÜSSEN vor der Benutzung dieses Produkts diese Bedienungsanleitung gelesen und verstanden haben.

Version 1.0



ÜBERRASCHEND VIEL™

Wir danken ihnen für die Auswahl unseres Fasshebers. Für ihre Sicherheit und für die richtige Handhabung möchten wir sie ersuchen, diese Bedienungsanleitung vorab genau zu lesen.

Hinweis!

Jegliche hierin angeführte Information basiert auf den Daten, die zum Zeitpunkt der Drucklegung verfügbar waren. Der Hersteller behält sich das Recht vor, ohne vorherige Ankündigung und ohne Zuziehung von Sanktionen seine eigenen Produkte jederzeit zu verbessern. Bitte kontaktieren Sie den Hersteller bezüglich Aktualisierungen. Der hydraulische Fassheber wird benutzt, um das Fass für Ladung oder Entladung, Transit oder Stapeln am Boden oder Stapel zu umklammern. Er wird weitgehend in Fabriken, Lager usw. verwendet.

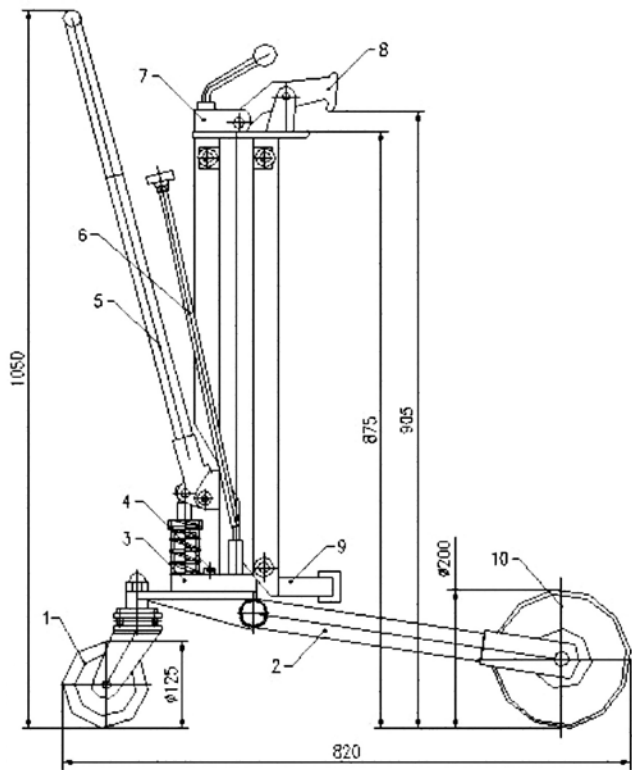

1. STRUKTUR UND BESCHREIBUNG

Nr.	Beschreibung
1	Lenkrolle (Vielseitigkeitsrolle)
2	Gabelkonstruktion
3	Zylinderkonstruktion
4	Schraube
5	Griff
6	Joystick zum Lösen
7	Hebel
8	Klammer
9	Bein
10	Vorderrad

2. SPEZIFIKATION

Tragkraft	250kg/550lbs
Hubhöhe	330mm/13"
Max. Fassdurchmesser	572mm/22.5"
Max. Fasslänge	915mm/36"
Gewicht netto	40kg/88lbs

3. VORSICHTSMASSNAHME

- 3.1 Benutzen Sie den Fassheber nie, wenn er eine Fehlfunktion aufweist.
- 3.2 Verwenden Sie den hydraulischen Fassstrolley auf hartem, ebenen Untergrund.
- 3.3 Überladen Sie nicht.
- 3.4 Das Fass darf erst transportiert werden, wenn die Klammer ordnungsgemäß fixiert ist.

4. BETRIEB

1. Anheben des Fasses

Drehen Sie den Joystick im Uhrzeigersinn, und bewegen Sie den Trolley dann so, dass der Hubrahmen (Teil 2) das Faß berührt. Bewegen Sie wiederholt den Griff (Teil 5), um den Hubrahmen anzuheben, damit sich die Oberkante des Fasses zwischen der Klammer und dem oberen Ende des Hubrahmens (Teil 2) befindet. Pressen Sie den Knopf, der mit der Klammer (Teil 7) verbunden ist, damit diese das Fass festklammert und der Knopf die Klammer (Teil 8) fixiert. Fahren Sie fort, den Hubrahmen (Teil 3) mit dem Griff (Teil 5) hochzupumpen und das Fass wird angehoben.

2. Transport

Drücken/ziehen Sie den Griff (Teil 5), um den Transporter an den gewünschten Ort zu bewegen (natürlich kann der Griff auch gedreht werden, um die Richtung zu wechseln). Zur Sicherheit wird empfohlen, die Position des Fasses während des Transportes möglichst niedrig zu halten.

3. Absetzen des Fasses

Drehen Sie den Joystick (Teil 6) langsam gegen den Uhrzeigersinn und senken Sie das Fass bis es auf dem Boden steht. Ziehen Sie den Knopf zurück um die Klammer zu lösen. **Warnung:** Drehen Sie den Joystick (Teil 6) keineswegs schnell gegen den Uhrzeigersinn, Schäden an Fass und Fassstrolley wären das Ergebnis.

5. WARTUNG

- 5.1 Überprüfen Sie Fahrgestell (Teil 2) und Rollen routinemäßig. Stellen Sie sicher, dass speziell das Hinterrad immer fest ist.
- 5.2 Checken Sie routinemäßig die Dichtungen.
- 5.3 Es wird empfohlen im Zuge eines Dichtungswechsels auch das Hydrauliköl zu wechseln. Es wird weiters empfohlen ein gleichwertiges Öl zu verwenden. Verwenden Sie Hydrauliköle nach unten stehender Temperaturskala.

Temperatur	Hydrauliköl
-5 °C - +45 °C	L-HM68 Hydrauliköl (wie ISO VG68)
-15 °C - -5 °C	L-HM46 Hydrauliköl (wie ISO VG46)

- 5.4 Checken Sie routinemäßig die Klammern. Tauschen Sie ggf. Klammerzähne aus, falls diese schon stark beeinträchtigt sind.
- 5.5 Checken Sie routinemäßig alle Verbindungsteile, wie Befestigungsstifte.

6. MONTAGE

Einige notwendige Werkzeuge müssen für die Montage vorbereitet werden.

- 6.1 Nehmen Sie zuerst folgende Teile in der vorgegebenen Reihenfolge aus dem Karton.

A	Fahrgestell
B	Hydraulikzylinder
C	Hubrahmen
D	Griff
E	Stahlgeschirr, Stifte

- 6.2 Montieren Sie den Hydraulikzylinder (b) an dem Gestell mit den Verschlüssen.
- 6.3 Setzen Sie den Hubrahmen (c) auf den Hydraulikzylinder (b) und montieren Sie das mit dem Stahlgeschirr, den Stiften und dem Halter zusammen.
- 6.4 Montieren Sie den Griff (d) auf den Hydraulikzylinder (b) und fixieren Sie alles fest.

ÜBERSICHT & TEILREGISTER

Nr.	Beschreibung
1	Mutter
2	Dichtung
3	Rad
4	Gestell
5	Stift
6	Dichtung
7	Klemmdichtung
8	Vorderrad
9	Lager
10	Bolzen
11	Kupferring
12	Feder
13	Stahlkugel
14	Verbinder
15	Lageplatte
16	Feder
17	Lagebolzen
18	Mutter
19	Lagerring
20	Welle
21	O-Dichtung
22	Bolzen
23	Aufroller
24	Rollstift
25	Lager
26	Mutter
27	Griff
28	Lager
29	Rolle
30	Stift
31	Dichtung
32	Lagerrohr
33	Stift
34	Dichtung
35	Klammerdichtung
36	Feder
37	Dichtung
38	Dichtung
39	Kugel
40	Hubplatte
41	Kolbenpol
42	Staubdichtung
43	O-Ring
44	Dichtung
45	Innenbuchse
46	Innenzylinder
47	Querplatte
48	Kleine Platte
49	Außenzylinder
50	Ventileinsatz
51	Stift
52	O-Ring
53	Stahlkugel
54	Leitung
55	Pumpkörper
56	Pumpbuchse
57	Ring
58	O-Ring
59	Ring
60	O-ring
61	Staubdichtung
62	Feder
63	Pumpenabdeckung
64	Pumpenpol
65	Mutter
66	Pumpenbasis
67	Pumpenstift
68	Ölfeder
69	Bolzen
70	Mutter
71	Dichtung
72	Lager
73	Pumpendichtung
74	Stift
75	Griffpol

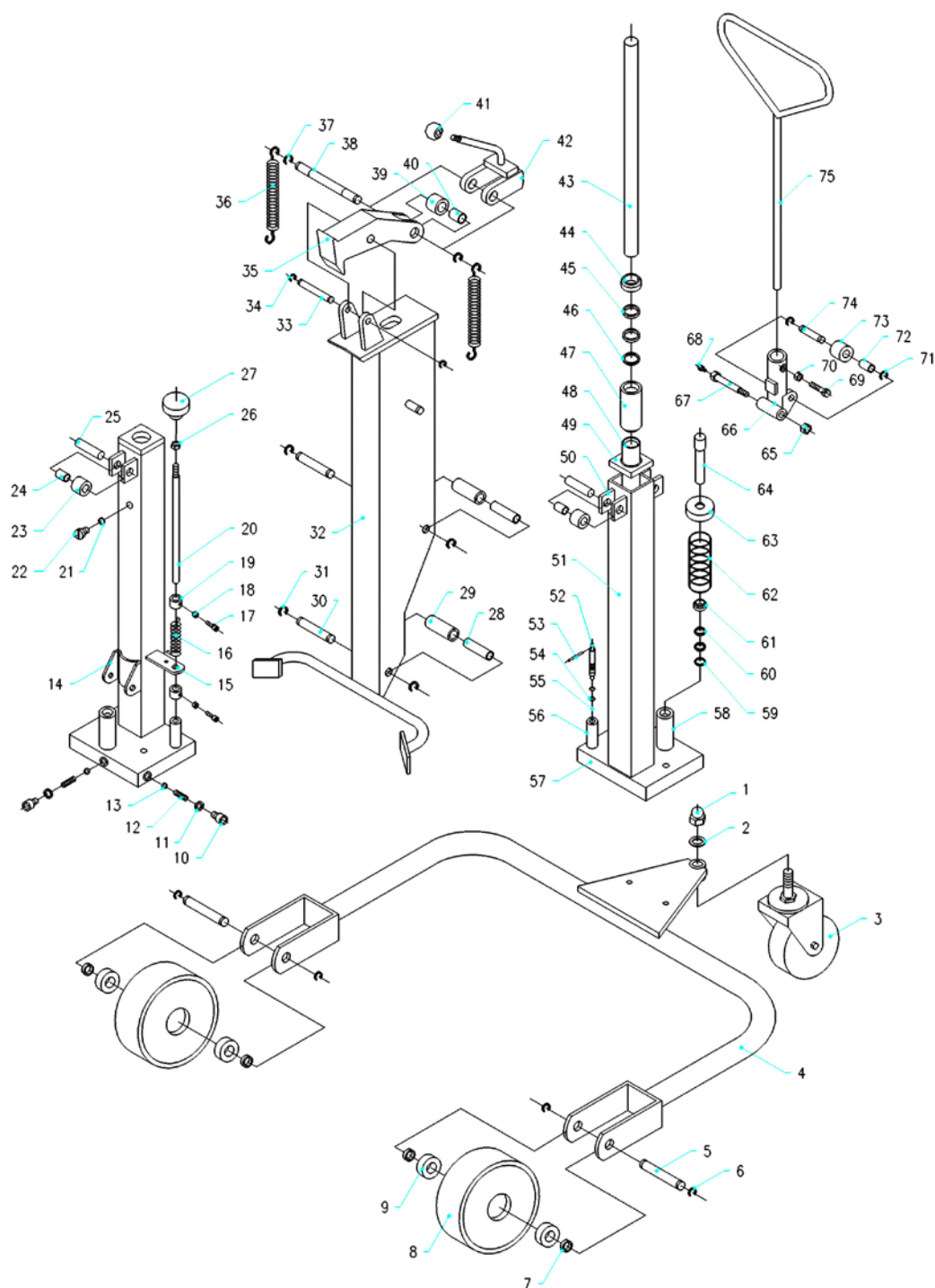

54	Leitung
55	Pumpkörper
56	Pumpbuchse
57	Ring
58	O-Ring
59	Ring
60	O-ring
61	Staubdichtung

62	Feder
63	Pumpenabdeckung
64	Pumpenpol
65	Mutter
66	Pumpenbasis
67	Pumpenstift
68	Ölfeder
69	Bolzen

70	Mutter
71	Dichtung
72	Lager
73	Pumpendichtung
74	Stift
75	Griffpol



Konformitätserklärung

AJ Produkter AB bestätigt hiermit, dass:

Produkt:	Hydraulischer Fasstrolley
Art.-Nr.:	30130 (DT250)
Entspricht Richtlinie:	2006/42/EC
Harmonisierte Normen:	-
Hersteller:	Hardlift Equipment Co., Ltd. Datong Road, Binhu District Wuxi, Jiangsu China

Halmstad, 01.03.2016

Edward Van Den Broek
Product Manager, AJ Produkter AB



AJ Produkter AB
301 82 Halmstad, Sweden
www.ajprodukter.at & www.ajprodukter.de

Instrukcja obsługi

[30130] Hydrauliczny podnośnik do beczek



Uwaga: Właściciele i operatorzy sprzętu MAJĄ OBOWIĄZEK zapoznać się i zrozumieć instrukcję obsługi przed rozpoczęciem użytkowania.

Wersja 1.0



ZDECYDOWANIE WIĘCEJ™

Dziękujemy za zakup naszego podnośnika. Dla bezpieczeństwa i prawidłowej obsługi, proszę uważnie przeczytać niniejszą instrukcję.

Uwaga!

wszystkie informacje zawarte w niniejszej instrukcji bazują na danych aktualnych w dniu druku. Fabryka zastrzega sobie prawo do modyfikowania produktów w dowolnej chwili bez zawiadomienia i sankcji. Proszę skontaktować się z fabryką i zapytać o ewentualne uaktualnienia.

Podnośnik hydrauliczny służy do podnoszenia beczek, ładunku i rozładunku oraz transportu. Jest szczególnie polecany do fabryk i magazynów.

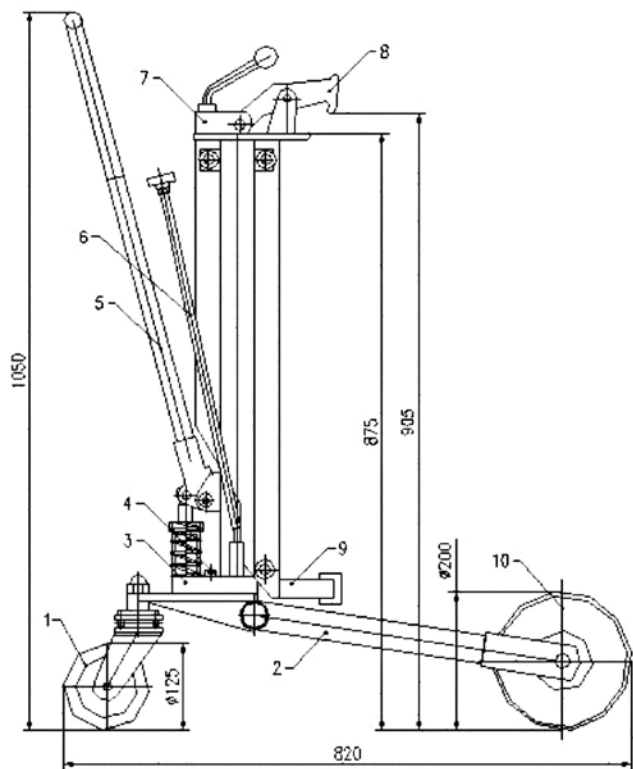

1. BUDOWA I OPIS KLUCZOWYCH CZĘŚCI

Lp.	Opis
1	Koło skrętne (samonastawne)
2	Widła Assy
3	Cylinder Assy
4	Śruba
5	Uchwyt
6	Dźwignia wyładowania
7	Dźwignia
8	Zacisk
9	Noga
10	Koło przednie

2. SPECYFIKACJONER

Udźwig	250kg/550lbs
Wysokość podnoszenia	330mm/13"
Maksymalna średnica beczki	572mm/22.5"
Maksymalna wysokość beczki	915mm/36"
Waga netto	40kg/88lbs

3. OSTRZEŻENIA

- 3.1 Nie używać podnośnika, który jest uszkodzony.
- 3.2 Podnośnika należy używać wyłącznie na twardym, płaskim podłożu.
- 3.3 Nie przekraczać dozwolonego udźwigu.
- 3.4 Nie należy poruszać podnośnika dopóki uchwyt nie obejmie beczki i nie zacisnie się wokół niej.

4. OBSŁUGA

1. Podnoszenie beczek

Skręcić joystick zgodnie z ruchem wskazówek zegara, i przesunąć podnośnik, tak aby rama stykała się z beczką (część nr 2). Kilkakrotnie nacisnąć uchwyt (część 5), pompując ramę podnoszącą, tak aby górna krawędź beczki znalazła się między szczękami uchwytu. Następnie nacisnąć uchwyt połączony z zaciskiem (część nr 8), aby umożliwić zaciskowi ciasne objęcie beczki oraz zablokowanie beczki za pomocą uchwytu (część nr 8). Pompować ramę podnoszącą (część nr 3) za pomocą uchwytu (część nr 5) aż beczka zostanie uniesiona.

2. Transport

Pchnąć/pociągnąć uchwyt (część nr 5) w celu przetransportowania podnośnika w miejsce docelowe. (Oczywiście, jeśli to konieczne, operator może przekręcić uchwyt w celu zmiany kierunku poruszania się podnośnika). Ze względów bezpieczeństwa, zaleca się transport za pomocą podnośnika przy najniższym możliwym położeniu beczki.

3. Położenie beczki w miejscu docelowym

Powoli przekręcić joystick (część nr 6) zgodnie z ruchem wskazówek zegara i opuścić beczkę na podłogę. Zwolnij uchwyt z pomocą pociągnięcia i zwolnij zacisk. Ostrzeżenie: zabrania się szybkiego przekręcania joysticka w kierunku odwrotnym do ruchu wskazówek zegara (część nr 6) z powodu ryzyka uszkodzenia beczki i podnośnika.

5. KONSERWACJA I NAPRAWA

- 5.1 Wykonywać rutynowe przeglądy podwozia (część nr 2) i przednich i tylnych kół. W szczególności należy sprawdzić tylne koło.
- 5.2 Wykonać rutynowy przegląd uszczelki.
- 5.3 Zaleca się wymianę oleju w trakcie wymiany uszczelki. Zaleca się użycie oleju o podobnych właściwościach i osiągniach.

Użyć odpowiedniego oleju w zależności od skali temperatur poniżej.

Temperatura	Olej
-5 °C - +45 °C	L-HM68 olej hydrauliczny (odpowiednik ISO VG68)
-15 °C - -5 °C	L-HM46 olej hydrauliczny (odpowiednik ISO VG46)

- 5.4 Wykonywać rutynowe przeglądy zęba zacisku. Wymienić ząb w razie zużycia.
- 5.5 Wykonywać rutynowe przeglądy wszystkich części łączących, takich jak sworznie mocujące.

6. MONTAŻ

- 6.1 Niektóre istotne części muszą zostać przygotowane przed montażem.

A	Podwozie
B	Cylinder hydrauliczny
C	Rama podnośnika
D	Uchwyt
E	Wiązki stalowe, sworznie

- 6.2 Zmontować cylinder hydrauliczny (b) na podwoziu za pomocą łączników (e).
- 6.3 Ułożyć ramę podnośnika (c) na cylindrze hydraulicznym (b) i zmontować je za pomocą wiązki stalowej i elementu ustalającego.
- 6.4 Zamontować uchwyt (d) na cylindrze hydraulicznym (b) i zamocować mocno.

WIDOK ROZSTRZELONY, LISTY I CZĘŚCI

Lp.	Opis
1	Nakrętka
2	Podkładka
3	Koło
4	Podwozie
5	Trzpień
6	Pierścień
7	Pierścień zacisku
8	Koło przednie
9	Łożysko
10	Śruba
11	Miedziany pierścień
12	Sprężyna
13	Stalowa kula
14	Płyta łącząca
15	Płyta lokalizacji
16	Sprężyna
17	Śruba
18	Nakrętka
19	Pierścień
20	Wał
21	O ring
22	Śruba
23	Rolka up
24	Trzpień wałka
25	Łożysko
26	Nakrętka
27	Uchwyt
28	Łożysko
29	Walek
30	Trzpień
31	Pierścień
32	Rura nośna
33	Trzpień
34	Pierścień
35	Pierścień zacisku
36	Sprężyna
37	Pierścień
38	Pierścień
39	Pierścień
40	Łożysko
41	Kula
42	Płyta podnośna
43	Biegun tłoka
44	Pierścień przeciwkurzowy
45	Pierścień O
46	Pierścień
47	Tuleja wewnętrzna
48	Cylinder wewnętrzny
49	Płyta kwadratowa
50	Płyta mniejsza
51	Cylinder zewnętrzny
52	Rdzeń zaworu
53	Trzpień
54	O ring
55	Kula stalowa
56	Rura
57	Korpus pompy
58	Tuleja pompy
59	Pierścień
60	O ring
61	Pierścień przeciwkurzowy
62	Sprężyna
63	Ośłona pompy
64	Biegun pompy
65	Nakrętka
66	Podstawa pompy
67	Trzpień pompy
68	Końcówka olejowa
69	Śruba
70	Nakrętka
71	Pierścień
72	Łożysko
73	Pierścień pompy
74	Trzpień
75	Biegun uchwytu

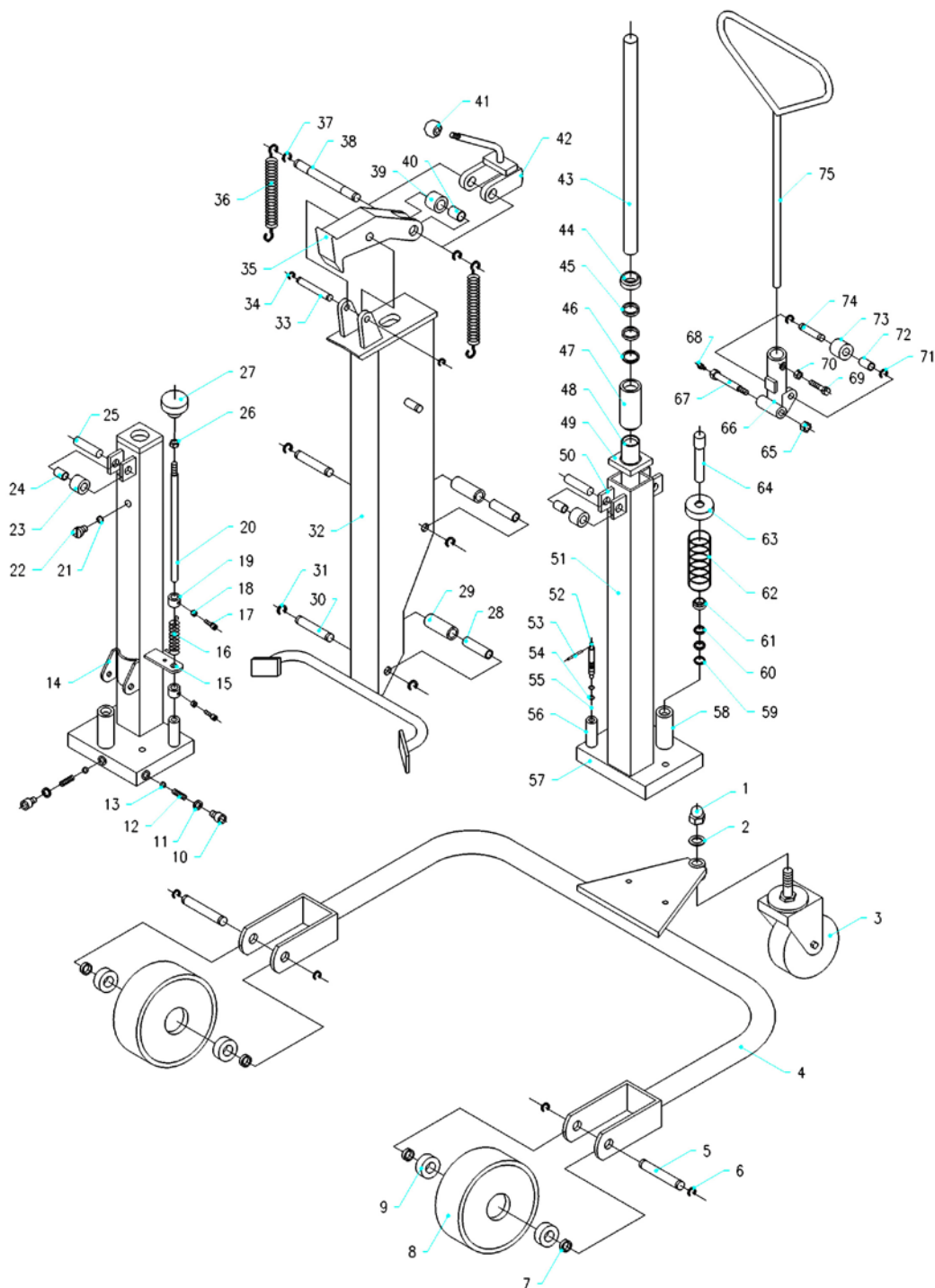

54	O ring
55	Kula stalowa
56	Rura
57	Korpus pompy
58	Tuleja pompy
59	Pierścień
60	O ring
61	Pierścień przeciwkurzowy

62	Sprężyna
63	Ośłona pompy
64	Biegun pompy
65	Nakrętka
66	Podstawa pompy
67	Trzpień pompy
68	Końcówka olejowa
69	Śruba

70	Nakrętka
71	Pierścień
72	Łożysko
73	Pierścień pompy
74	Trzpień
75	Biegun uchwytu



Deklaracja zgodności

AJ Produkter AB niniejszym zaświadcza, że:

Produkt:	Hydrauliczny podnośnik do beczek
Nr art.:	30130 (DT250)
Jest zgodny z dyrektywą:	2006/42/EC
Normy zharmonizowane:	-
Producent:	Hardlift Equipment Co., Ltd. Datong Road, Binhu District Wuxi, Jiangsu China

Halmstad 2016-03-01

Edward Van Den Broek
Product Manager, AJ Produkter AB



AJ Produkter AB
301 82 Halmstad, Sweden
www.ajprodukty.pl

Operating Instructions

[30130] Hydraulic Drum Transporter



Note: The owner and user MUST read and understand these operating instructions before using this product.

Version 1.0



Thank you for choosing our drum grab. For your safety and correct operation, please carefully read the manual before use.

Note!

All of the information reported herein is based on data available at the time of printing. The factory reserves the right to modify its own products at any time without notice or incurring in any sanction. Please verify with the factory for possible updates.

This hydraulic drum truck is used to clamp the drum on the ground or stock for load and unload, transit, stack the drum. It is used widely to factory, depot etc.

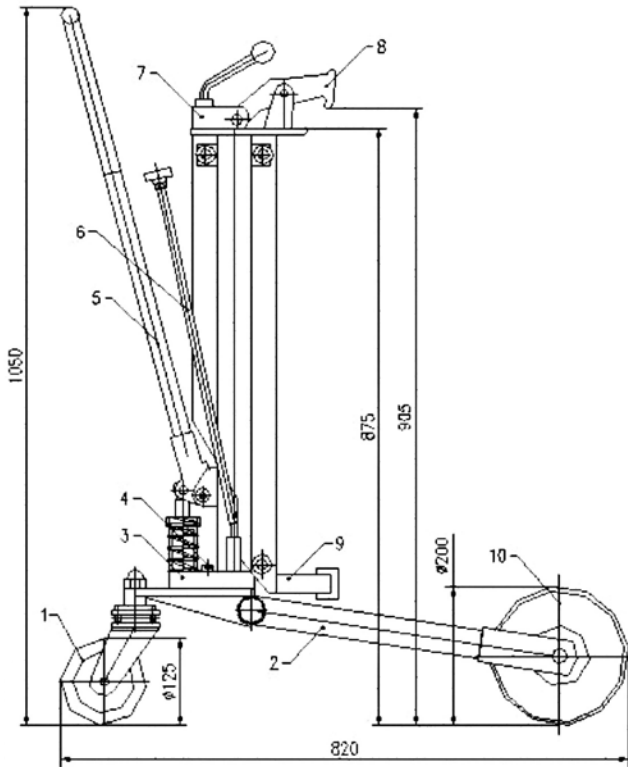

1. STRUCTURE AND RELEVANT PARTS DESCRIPTION

No.	Description
1	Swivel Wheel (Versatile Wheel)
2	Fork Assy
3	Cylinder Assy
4	Screw
5	Handle
6	Discharge joystic
7	Lever
8	Clamp
9	Leg
10	Front Wheel

2. SPECIFICATION

Lifting capacity	250kg/550lbs
Lifting height	330mm/13"
Max. drum diameter	572mm/22.5"
Max. drum length	915mm/36"
Net weight	40kg/88lbs

3. PRECAUTION

- 3.1 Never use the drum truck when it has failure.
- 3.2 Always use the hydraulic drum transporter on firm and flat floor.
- 3.3 Do not overload.
- 3.4 Only after clamp firmly biting the drum can the transporter be moved.

4. OPERATION

1. Lifting drum

Screw joystick clockwise, and then move the transporter so as to make the lifting frame (No. 2) contact with drum. Repeatedly press the handle (No. 5) to pump up the lifting frame so that the upper edge of the drum is between the clamp's teeth and the teeth on the upper end of the lifting frame (No. 2). Then push the bulbous knob connected to the clamp (No.8) to allow the clamp to grab the drum firmly and for the bulbous knob to lock the clamp (No. 8). Continue to pump up the lifting frame (No. 3) by handle (No. 5) and the drum will be lifted.

2. Transportation

Push / pull the handle (No. 5) to move the transporter to the destination. (Of course, if necessary the operator can turn the handle to change the transporter's moving direction.) For the sake of safety it is recommended to move the loaded transporter while the drum's position is as low as possible.

3. Put down the drum

Slowly screw joystick (No. 6) counter clockwise and lower the drum until it stands on the floor. Pull the bulbous knob back to unlock position so as to release the clamp.

Warning: It is forbidden to screw the joystick (No. 6) counter clockwise rapidly in case od damage to the drum or transporter.

5. MAINTENANCE

- 5.1 Do routine checks of chassis (No. 2) and front rear wheels. Especially make sure that rea caster is firm.
- 5.2 Do routine check of packing.
- 5.3 It is feasible and recommended to change hydraulic oil while changing packing. It is suggested to use equivalent performance hydraulic oil.

Use different hydraulic oil according to temperature scale below.

Temperature	Hydraulic Oil
-5 °C - +45 °C	L-HM68 Hydraulic oil (Equivalent to ISO VG68)
-15 °C - -5 °C	L-HM46 Hydraulic oil (Equivalent to ISO VG46)

- 5.4 Do routine checks of the clamp's tooth. Replace it if tooth wears out seriously.
- 5.5 Do routine check of all the connecting parts such as pins fasteners.

6. ASSEMBLY

Some necessary tools must be prepared before assembly.

- 6.1 Take out all the subassemblies in following turns from carton.

A	Chassis
B	Hydraulic cylinder
C	Lifting frame
D	Handle
E	Steel harness, pins,

- 6.2 Assemble hydraulic cylinder (b) on chassis with fasteners (e).
- 6.3 Set lifting frame (c) on hydraulic cylinder (b) and then assemble them with steel harness, pin and retainer.
- 6.4 Assemble handle (d) on hydraulic cylinder (b) and fix them firmly.

EXPLODED VIEW & PART LIST

No.	Description
1	Nut
2	Washer
3	Wheel
4	Chassis
5	Pin
6	Ring
7	Clamp Ring
8	Front Wheel
9	Bearing
10	Bolt
11	Copper Ring
12	Spring
13	Steel Ball
14	Link Board
15	Location Board
16	Spring
17	Location Bolt
18	Nut
19	Location Ring
20	Shaft
21	O-ring
22	Bolt
23	Up-roller
24	Roller Pin
25	Bearing
26	Nut
27	Handle
28	Bearing
29	Roller
30	Pin
31	Ring
32	Bearing Tube
33	Pin
34	Ring
35	Clamp Ring
36	Spring
37	Ring
38	Ring
39	Ring
40	Bearing
41	Ball
42	Raising Board
43	Piston Pole
44	Dustproof Ring
45	O-ring
46	Ring
47	Internal Bush
48	Internal Cylinder
49	Square Board
50	Small Board
51	External Cylinder
52	Valve core
53	Pin
54	O-ring
55	Steel Ball
56	Pipe
57	Pump Body
58	Pump Bush
59	Ring
60	O-ring
61	Dustproof Ring
62	Spring
63	Cover of Pump
64	Pump Pole
65	Nut
66	Pump Base
67	Pin of Pump
68	Oil Nib
69	Bolt
70	Nut
71	Ring
72	Bearing
73	Ring of Pump
74	Pin
75	Handle Pole

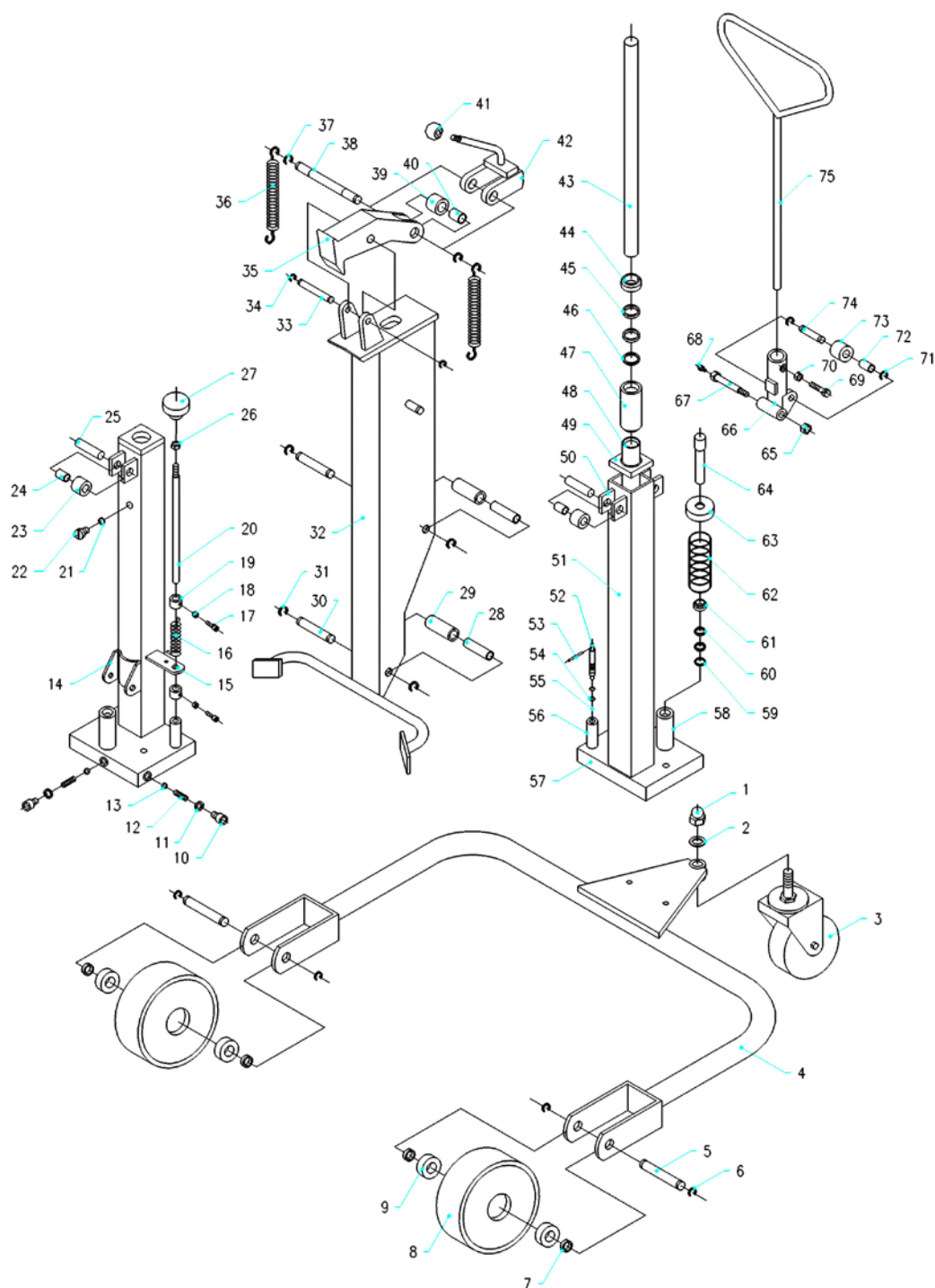

54	O-ring
55	Steel Ball
56	Pipe
57	Pump Body
58	Pump Bush
59	Ring
60	O-ring
61	Dustproof Ring

62	Spring
63	Cover of Pump
64	Pump Pole
65	Nut
66	Pump Base
67	Pin of Pump
68	Oil Nib
69	Bolt

70	Nut
71	Ring
72	Bearing
73	Ring of Pump
74	Pin
75	Handle Pole



Declaration of conformity

AJ Produkter AB herby confirms that:

Product: Hydraulic Drum Transporter
Art no: 30130 (DT250)
Corresponds to directive: 2006/42/EC
Harmonized standards: -
Producer: Hardlift Equipment Co., Ltd.
Datong Road, Binhu District
Wuxi, Jiangsu
China

Halmstad 2016-03-01

Edward Van Den Broek
Product Manager, AJ Produkter AB



AJ Produkter AB
301 82 Halmstad, Sweden
www.ajproducts.co.uk

Operating Instructions

[30130] Hydraulic Drum Transporter



Note: The owner and user MUST read and understand these operating instructions before using this product.

Version 1.0



Thank you for choosing our drum grab. For your safety and correct operation, please carefully read the manual before use.

Note!

All of the information reported herein is based on data available at the time of printing. The factory reserves the right to modify its own products at any time without notice or incurring in any sanction. Please verify with the factory for possible updates.

This hydraulic drum truck is used to clamp the drum on the ground or stock for load and unload, transit, stack the drum. It is used widely to factory, depot etc.

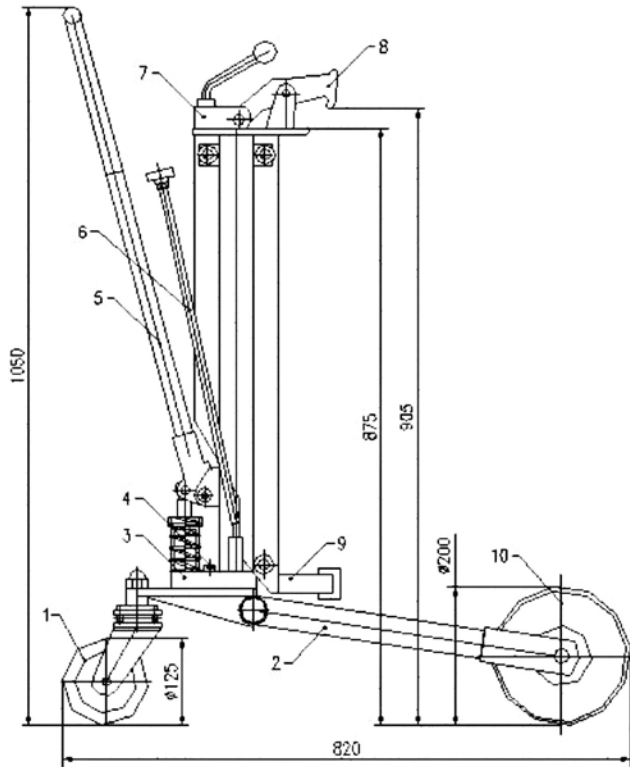

1. STRUCTURE AND RELEVANT PARTS DESCRIPTION

No.	Description
1	Swivel Wheel (Versatile Wheel)
2	Fork Assy
3	Cylinder Assy
4	Screw
5	Handle
6	Discharge joystick
7	Lever
8	Clamp
9	Leg
10	Front Wheel

2. SPECIFICATION

Lifting capacity	250kg/550lbs
Lifting height	330mm/13"
Max. drum diameter	572mm/22.5"
Max. drum length	915mm/36"
Net weight	40kg/88lbs

3. PRECAUTION

- 3.1 Never use the drum truck when it has failure.
- 3.2 Always use the hydraulic drum transporter on firm and flat floor.
- 3.3 Do not overload.
- 3.4 Only after clamp firmly biting the drum can the transporter be moved.

4. OPERATION

1. Lifting drum

Screw joystick clockwise, and then move the transporter so as to make the lifting frame (No. 2) contact with drum.
Repeatedly press the handle (No. 5) to pump up the lifting frame so that the upper edge of the drum is between the clamp's teeth and the teeth on the upper end of the lifting frame (No. 2).
Then push the bulbous knob connected to the clamp (No.8) to allow the clamp to grab the drum firmly and for the bulbous knob to lock the clamp (No. 8).
Continue to pump up the lifting frame (No. 3) by handle (No. 5) and the drum will be lifted.

2. Transportation

Push / pull the handle (No. 5) to move the transporter to the destination. (Of course, if necessary the operator can turn the handle to change the transporter's moving direction.) For the sake of safety it is recommended to move the loaded transporter while the drum's position is as low as possible.

3. Put down the drum

Slowly screw joystick (No. 6) counter clockwise and lower the drum until it stands on the floor. Pull the bulbous knob back to unlock position so as to release the clamp.

Warning: It is forbidden to screw the joystick (No. 6) counter clockwise rapidly in case of damage to the drum or transporter.

5. MAINTENANCE

- 5.1 Do routine checks of chassis (No. 2) and front rear wheels. Especially make sure that rear caster is firm.
- 5.2 Do routine check of packing.
- 5.3 It is feasible and recommended to change hydraulic oil while changing packing. It is suggested to use equivalent performance hydraulic oil.

Use different hydraulic oil according to temperature scale below.

Temperature	Hydraulic Oil
-5 °C - +45 °C	L-HM68 Hydraulic oil (Equivalent to ISO VG68)
-15 °C - -5 °C	L-HM46 Hydraulic oil (Equivalent to ISO VG46)

- 5.4 Do routine checks of the clamp's tooth. Replace it if tooth wears out seriously.
- 5.5 Do routine check of all the connecting parts such as pins fasteners.

6. ASSEMBLY

Some necessary tools must be prepared before assembly.

- 6.1 Take out all the subassemblies in following turns from carton.

A	Chassis
B	Hydraulic cylinder
C	Lifting frame
D	Handle
E	Steel harness, pins,

- 6.2 Assemble hydraulic cylinder (b) on chassis with fasteners (e).
- 6.3 Set lifting frame (c) on hydraulic cylinder (b) and then assemble them with steel harness, pin and retainer.
- 6.4 Assemble handle (d) on hydraulic cylinder (b) and fix them firmly.

EXPLODED VIEW & PART LIST

No.	Description
1	Nut
2	Washer
3	Wheel
4	Chassis
5	Pin
6	Ring
7	Clamp Ring
8	Front Wheel
9	Bearing
10	Bolt
11	Copper Ring
12	Spring
13	Steel Ball
14	Link Board
15	Location Board
16	Spring
17	Location Bolt
18	Nut
19	Location Ring
20	Shaft
21	O-ring
22	Bolt
23	Up-roller
24	Roller Pin
25	Bearing
26	Nut
27	Handle
28	Bearing
29	Roller
30	Pin
31	Ring
32	Bearing Tube
33	Pin
34	Ring
35	Clamp Ring
36	Spring
37	Ring
38	Ring
39	Ring
40	Bearing
41	Ball
42	Raising Board
43	Piston Pole
44	Dustproof Ring
45	O-ring
46	Ring
47	Internal Bush
48	Internal Cylinder
49	Square Board
50	Small Board
51	External Cylinder
52	Valve core
53	Pin
54	O-ring
55	Steel Ball
56	Pipe
57	Pump Body
58	Pump Bush
59	Ring
60	O-ring
61	Dustproof Ring
62	Spring
63	Cover of Pump
64	Pump Pole
65	Nut
66	Pump Base
67	Pin of Pump
68	Oil Nib
69	Bolt
70	Nut
71	Ring
72	Bearing
73	Ring of Pump
74	Pin
75	Handle Pole

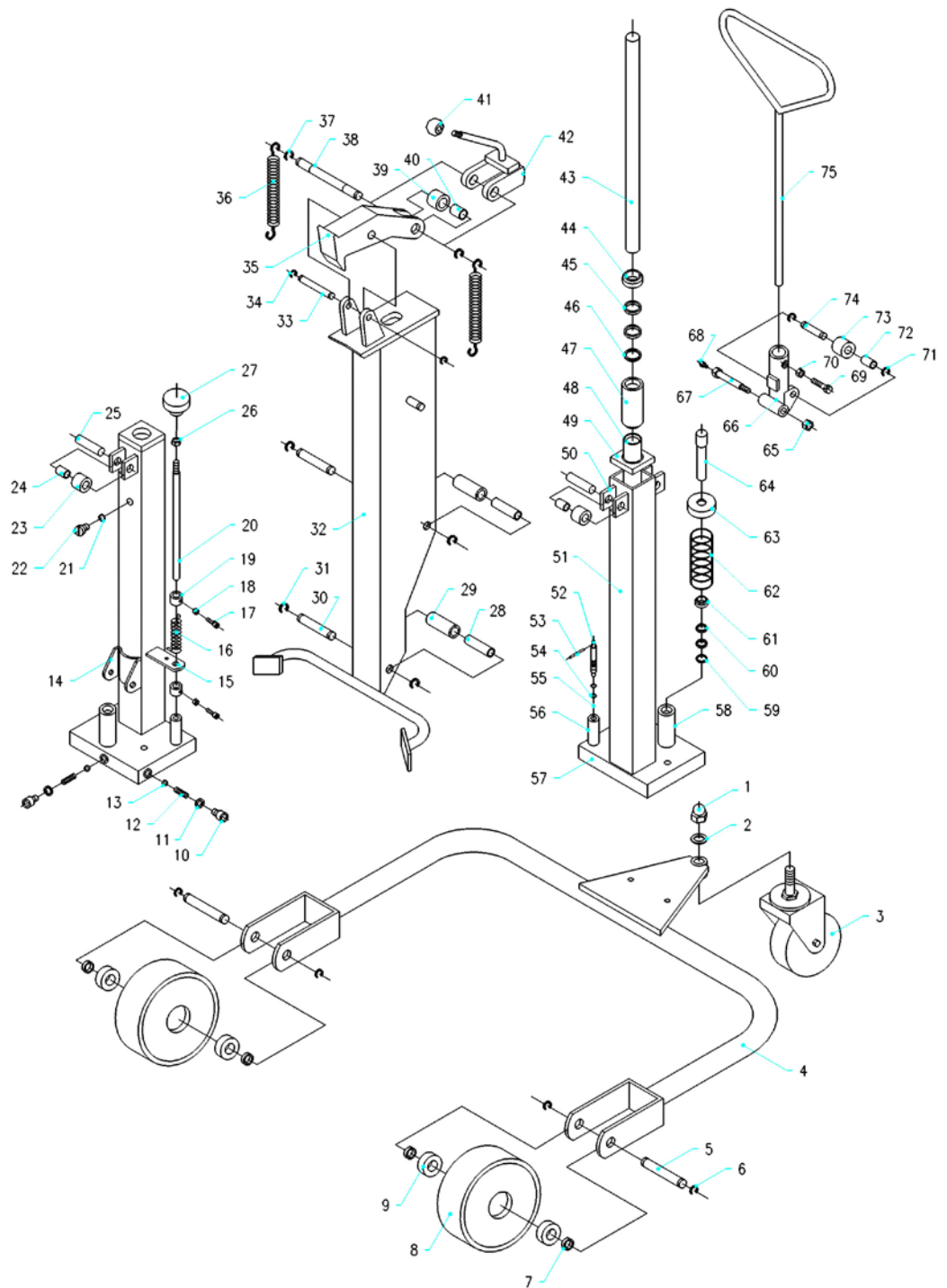

54	O-ring
55	Steel Ball
56	Pipe
57	Pump Body
58	Pump Bush
59	Ring
60	O-ring
61	Dustproof Ring

62	Spring
63	Cover of Pump
64	Pump Pole
65	Nut
66	Pump Base
67	Pin of Pump
68	Oil Nib
69	Bolt

70	Nut
71	Ring
72	Bearing
73	Ring of Pump
74	Pin
75	Handle Pole



Declaration of conformity

AJ Produkter AB herby confirms that:

Product: Hydraulic Drum Transporter
Art no: 30130 (DT250)
Corresponds to directive: 2006/42/EC
Harmonized standards: -
Producer: Hardlift Equipment Co., Ltd.
Datong Road, Binhu District
Wuxi, Jiangsu
China

Halmstad 2016-03-01

Edward Van Den Broek
Product Manager, AJ Produkter AB



AJ Produkter AB
301 82 Halmstad, Sweden
www.ajproducts.ie